



MANUAL DE INSTRUCCIONES
INSTRUCTION MANUAL
NOTICE D'EMPLOI
MANUAL DE INSTRUÇÕES



MIG 2325

Sonifer,S.A.
Avenida de Santiago, 86
30007 Murcia
SPAIN
e-mail: sonifer@sonifer.es
MADE IN P.R.C.

Lea atentamente este manual antes de utilizar este aparato y guárdelo para futuras consultas

Read this manual carefully before running this appliance and save it for reference

Veuillez lire attentivement ce manuel avant d'utiliser cet appareil et conservez-le pour toute consultation future

Leia este manual cuidadosamente antes de utilizar este aparelho e guarde-o para consulta futura.

PRECAUCIONES PARA EVITAR LA POSIBLE EXPOSICIÓN A DEMASIADA ENERGÍA DE LAS MICROONDAS

1. No intente utilizar este microondas con la puerta abierta ya que la utilización de éste con la puerta abierta puede resultar en la exposición excesiva a la energía de las microondas. Es importante no modificar o alterar los bloqueos de seguridad.
2. No coloque ningún objeto entre la parte frontal del microondas y la puerta ni permita que se acumule suciedad o restos de productos de limpieza en las superficies de sellado.
3. No utilice el microondas si está dañado. Es especialmente importante que la puerta del microondas se cierre adecuadamente y que no haya ningún tipo de daños en:
 - a. Puerta (torcida),
 - b. Bisagras y cerrojos (rotos o sueltos).
 - c. Juntas herméticas de las puertas y superficies de sellado.
4. El horno microondas debe ser reparado o ajustado por personal cualificado del servicio técnico.

INSTRUCCIONES DE SEGURIDAD IMPORTANTES

Cuando se utiliza cualquier tipo de aparato eléctrico se deben seguir unas precauciones de seguridad básicas, que incluyen las siguientes:

ADVERTENCIA: Para reducir el riesgo de quemaduras, descargas eléctricas, fuego, daños personales o exposición a una energía excesiva de las microondas:

1. Este aparato pueden utilizarlo niños con edad de 8 años y superior y personas con capacidades físicas, sensoriales o mentales reducidas o falta de experiencia y conocimiento, si se les ha dado la supervisión o formación apropiadas respecto al uso del aparato de una manera segura y comprenden los peligros que implica. Los niños no deben jugar con el aparato. La limpieza y el mantenimiento a realizar por el usuario no deben realizarlo

los niños sin supervisión.

2. Se deberá supervisar a los niños para asegurarse de que no juegan con este aparato.

3. Mantenga el aparato y su cable fuera del alcance de los niños menores de 8 años.

4. **PRECAUCIÓN:** Para la seguridad de sus niños no deje material de embalaje (bolsas de plástico, cartón, polietileno etc.) a su alcance.

5. Si el cable de alimentación está dañado, debe ser sustituido por el fabricante, por su servicio postventa o por personal cualificado similar con el fin de evitar un peligro.

6. No desconecte nunca tirando del cable.

7. No lo ponga en funcionamiento si el cable o el enchufe están dañados o si observa que el aparato no funciona correctamente.

8. No manipule el aparato con las manos mojadas.

9. No sumergir el aparato en agua o cualquier otro líquido.

10. Antes de su limpieza observe que el aparato está desconectado.

11. El aparato debe instalarse de acuerdo con la reglamentación nacional para instalaciones eléctricas.

12. Este aparato es sólo para uso doméstico.

13. En caso de necesitar una copia del manual de instrucciones, puede solicitarla por correo electrónico a

través de sonifer@sonifer.es.

14. La parte trasera del aparato se debe colocar contra la pared.

15. **ADVERTENCIA:** Es peligroso que una persona sin cualificación realice el mantenimiento o reparación, lo que incluye la retirada de cualquier cubierta de protección contra la exposición a la energía de las microondas.

16. **ADVERTENCIA:** Los líquidos y otros alimentos no deben ser calentados en recipientes sellados porque son susceptibles de explotar.

17. Si se emite humo, parar o desenchufar el aparato y mantener la puerta cerrada para extinguir las llamas eventuales.

18. El calentamiento de bebidas por microondas puede tener como resultado una acción de cocción en ebullición. Por esta razón, deben tomarse precauciones durante la manipulación del recipiente.

19. El contenido de biberones y de los tarros de alimentos de bebés debe ser removido o agitado y la temperatura debe ser verificada antes de consumirlos para evitar quemaduras.

20. No se deben calentar en el microondas huevos enteros ni cocidos, ya que éstos podrían explotar una vez que termine el calor del microondas.

21. **ADVERTENCIA:** Si la puerta o las juntas de la puerta

están dañadas, el horno no debe funcionar hasta que haya sido reparado por una persona competente.

22. Utilizar únicamente utensilios que sean adecuados para uso en hornos microondas.

23. Cuando se calientan alimentos en recipientes de plástico o papel, vigilar el horno debido a la posibilidad de ignición.

24. El horno microondas está destinado para calentar bebidas y alimentos. El secado de alimentos o ropa y el calentamiento de almohadas, zapatillas, esponjas, ropa húmeda y artículos similares puede entrañar riesgo de heridas, ignición o fuego.

25. El horno debe limpiarse regularmente y retirar cualquier residuo de alimentos.

26. El fallo en el mantenimiento del horno en cuanto a limpieza podría conducir al deterioro de su superficie y podría afectar adversamente la vida del aparato y conducir a una situación peligrosa.

27. **ADVERTENCIA:** Compruebe que el horno no haya sufrido ningún tipo de daños, por ejemplo puerta mal alineada o curvada, juntas herméticas de la puerta y superficies de sellado dañadas, cerrojos o bisagras rotos o sueltos, y abolladuras en el interior del horno o en la puerta. Si existiera algún tipo de daño, no utilice el horno y póngase en contacto con el servicio técnico cualificado.

28. Lea completamente las instrucciones antes de utilizar

este aparato.

29. Utilice este aparato únicamente para el uso para el que ha sido diseñado, y tal y como se especifica en este manual. No utilice productos químicos corrosivos o vapores sobre este aparato. Este tipo de horno está específicamente diseñado para calentar, cocinar o descongelar alimentos. No se ha diseñado para su utilización industrial o en laboratorios.

30. No utilice el horno vacío.

31. Para reducir el riesgo de fuego en el interior del horno:

- Retire todos los cierres de papel o plástico antes de colocar la bolsa en el horno.

- No utilice el interior del microondas para almacenar nada. No deje productos de papel, utensilios de cocina o alimentos cuando el microondas no se esté utilizando.

32. No fría comida en el horno microondas. El aceite caliente puede dañar las piezas y accesorios del horno e incluso puede resultar en quemaduras en la piel.

33. Haga pequeños orificios en los alimentos con pieles duras, como por ejemplo patatas, calabazas, manzanas y castañas antes de cocinarlos.

34. Los recipientes pueden calentarse mucho por el calor que se transfiere desde los alimentos calentados, por tanto, es posible que sea necesario utilizar agarradores para sujetar el recipiente.

35. Deben comprobarse los recipientes para asegurarse de que son adecuados para su utilización en hornos microondas.

36. Este producto es un equipo ISM Clase B del Grupo 2. La definición de Grupo 2 que contiene todo el equipo ISM (Industrial, Científico y Médico) en el que se genera de forma intencionada energía de radio-frecuencia y/o se utiliza en forma de radiación electromagnética para el tratamiento de materiales, y equipos de erosión de chispas. La definición para los aparatos de Clase B es que se trata de aparatos que se pueden utilizar en hogares y en lugares directamente conectados a la red de suministro de bajo voltaje que proporciona electricidad a los edificios destinados a viviendas.

37. PRECAUCIÓN: Las superficie puede permanecer caliente durante o después de su uso.

38. El aparato no está destinado a ser puesto en funcionamiento por medio de un temporizador externo o un sistema separado de control remoto.

39. ADVERTENCIA: En caso de mala utilización, existe riesgo de posibles heridas.

CARACTERÍSTICAS TÉCNICAS

Consumo de energía:	230V/50Hz,1400W(Microwave)
	1000W(Grill)
Potencia nominal de salida del microondas:	900W
Frecuencia de funcionamiento:	2450MHz
Dimensiones externas:	385x595x395
Dimensiones del interior del horno:	220x340x320
Capacidad del horno:	23Litros
Uniformidad de la cocción:	Plato giratorio
Peso neto:	Approx.13,6kg

*Todos los datos están sujetos a cambios, y a la comparación por parte del usuario con los datos incluidos en la placa técnica del horno. No se admiten quejas por errores en éstos.

INSTALACIÓN

Asegúrese de que se ha retirado todo el embalaje de la parte interior de la puerta.

1. **ADVERTENCIA:** Compruebe que el horno no haya sufrido ningún tipo de daños, por ejemplo puerta mal alineada o curvada, juntas herméticas de la puerta y superficies de sellado dañadas, cerrojos o bisagras rotos o sueltos, y abolladuras en el interior del horno o en la puerta. Si existiera algún tipo de daño, no utilice el horno y póngase en contacto con el servicio técnico cualificado.
2. Este horno microondas debe colocarse sobre una superficie plana y estable que pueda soportar su peso y el de la comida más pesada que se pueda cocinar en éste.
3. No coloque el horno microondas en lugares donde se genera gran cantidad de calor, vapor o humedad alta, o cerca de materiales combustibles.
4. Para un funcionamiento correcto, el horno debe tener un flujo de aire suficiente. Deje libre un espacio de 20 cm sobre el horno, 10 cm en la parte posterior y 5 cm en los dos laterales. No cubra o bloquee ninguna abertura que haya en el aparato. No retire nunca el soporte.
5. No utilice el horno sin que estén colocados en el lugar apropiado la bandeja de cristal, el soporte giratorio y el eje.
6. Asegúrese de que el cable de alimentación no está dañado y de que no se encuentra bajo el horno ni sobre una superficie caliente o afilada.
7. El enchufe debe estar en un lugar fácilmente accesible de modo que pueda desenchufarse rápidamente en caso de emergencia.
8. No utilice el horno microondas en el exterior.

RADIOINTERFERENCIAS

El funcionamiento del microondas puede provocar interferencias en la recepción de la señal de radio, televisión o aparatos similares.

1. Si hay interferencias, éstas se pueden reducir o eliminar tomando las siguientes medidas:
2. Limpie la puerta y la superficie de sellado del horno.
3. Vuelva a orientar la antena receptora de radio o televisión.
4. Coloque en un lugar distinto el horno microondas.

5. Retire el horno microondas del receptor.
6. Enchufe el horno microondas en una salida diferente de modo que el horno microondas y el receptor estén conectados a circuitos diferentes.

INSTRUCCIONES PARA COCINAR EN EL MICROONDAS

1. Coloque los alimentos cuidadosamente. Disponga las partes más gruesas hacia la parte más exterior del plato.
2. Vigile el tiempo de cocción. Programe siempre el tiempo más corto indicado y añada más tiempo si es necesario. Los alimentos demasiado cocinados pueden producir humo o incendiarse.
3. Cubra los alimentos para cocinarlos. Al cubrirlos, se evitan las salpicaduras y hace que la comida se cocine de forma uniforme.
4. Dé la vuelta a los alimentos una vez cuando se utiliza el microondas para que éstos se cocinen de forma más rápida, sobre todo el pollo y las hamburguesas. Los alimentos más grandes, como los asados, deben volverse al menos una vez.
5. Mezcle los alimentos, como por ejemplo las albóndigas, a mitad del tiempo de cocción de modo que las de la parte de abajo pasen a la parte de arriba y las del centro hacia el exterior.

INSTRUCCIONES DE CONEXIÓN A TIERRA

Este aparato debe conectarse a tierra. El horno viene equipado con un cable y un enchufe de conexión a tierra que se debe enchufar en una toma en la pared bien instalada y conectada a tierra. En caso de cortocircuito eléctrico, la toma a tierra reduce el riesgo de descarga eléctrica puesto que proporciona un cable de escape para la corriente eléctrica. Se recomienda utilizar un circuito separado únicamente para el horno microondas. La utilización de alta tensión es peligrosa y puede causar fuego u otros accidentes que provoquen daños en el horno.

ADVERTENCIA El uso inadecuado del enchufe a tierra puede suponer un riesgo de descarga eléctrica.

Nota:

1. Si tiene alguna duda sobre la conexión a tierra o las instrucciones eléctricas, consulte a un electricista cualificado o al servicio técnico.
2. Ni el fabricante ni el vendedor aceptan responsabilidades por daños provocados en el horno o daños personales derivados de la inobservancia de los procedimientos de conexión eléctrica.

Los colores de los hilos del cable se adaptan al siguiente código:

Verde y amarillo = TIERRA

Azul = CONDUCTOR NEUTRO

Marrón=POSITIVO

ANTES DE LLAMAR AL SERVICIO TÉCNICO

Si el microondas no funciona:

1. Compruebe que está bien enchufado. Si no es así, retire el enchufe de la toma, espere 10 segundos y vuelva a enchufarlo correctamente.
2. Compruebe si hay un fusible fundido o un disyuntor disparado. Si éstos funcionan de manera adecuada, pruebe el enchufe con otro aparato eléctrico.
3. Asegúrese de que el panel de control está programado correctamente y de que el temporizador está configurado.
4. Asegúrese de que la puerta está bien cerrada y que el sistema de bloqueo de seguridad de la puerta está engranado. Si no es así, las microondas no fluirán en el horno.

SI NADA DE LO DESCRITO ANTERIORMENTE SOLUCIONA EL PROBLEMA, PÓNGASE EN CONTACTO

CON UN TÉCNICO CUALIFICADO. NO INTENTE REPARAR O AJUSTAR EL HORNO USTED MISMO.

GUÍA DE RECIPIENTES

El material ideal para un recipiente para el microondas es transparente a microondas, porque éste permite que la energía pase a través de éste y caliente la comida.

Las microondas no pueden atravesar el metal, por lo que los platos o recipientes metálicos con acabado metálico no se deben utilizar.

No utilice productos de papel reciclado para cocinar en el microondas, ya que pueden contener pequeños fragmentos de metal que podrían provocar chispas y/o fuegos.

Se recomiendan los platos redondos u ovalados frente a los platos cuadrados o rectangulares, ya que la comida en las esquinas tiende a cocinarse demasiado.

Para evitar que las zonas expuestas se cocinen demasiado se pueden utilizar finas tiras de papel de aluminio, pero no utilice demasiado y siempre mantenga una distancia de 2,5 cm. entre el aluminio y el interior del microondas.

El cuadro que se presenta a continuación es una guía general para ayudarle a seleccionar los recipientes adecuados.

* Combinación: aplicable para cocción "microondas+grill" y "microondas+convector".

Recipientes	Microondas	Grill	Combinación*
Cristal resistente al calor	Sí	Sí	Sí
Cristal no resistente al calor	No	No	No
Cerámica resistente al calor	Sí	Sí	Sí
Plato de plástico apto para microondas	Sí	No	No
Papel de cocina	Sí	No	No
Bandeja de metal	No	Sí	No
Rejilla de metal	No	Sí	No
Papel y recipientes de aluminio	No	Sí	No
Plato para el horno	No	Sí	No

NOMBRES DE LAS PIEZAS

1. Sistema de bloqueo de seguridad de la puerta
2. Ventana del horno
3. Aro giratorio
4. Eje
5. Panel de control
6. Guía de las ondas
(No retire la placa de mica que cubre la guía de las ondas)
7. Bandeja de cristal
8. Calentador del grill
9. Rejilla de metal

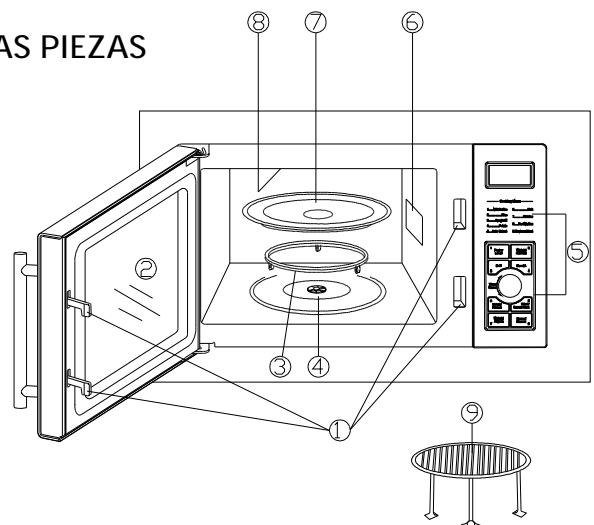

PANEL DE CONTROL

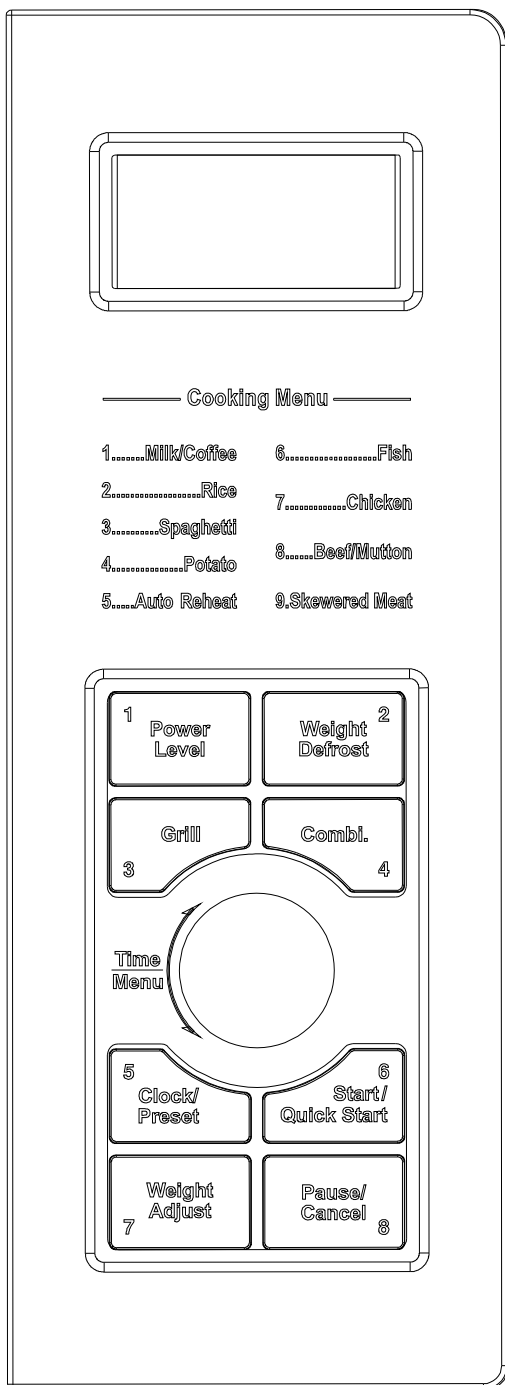

PANTALLA DEL MENÚ DE FUNCIONES

Muestra el tiempo de cocción, la potencia, los indicadores de función y la hora real.

POWER LEVEL (NIVEL DE POTENCIA)

Pulse este botón para ajustar el nivel de potencia de cocción del microondas.

WEIGHT DEFROST (DESCONGELACIÓN SEGÚN EL PESO)

Se utiliza para ajustar el programa de descongelación según el peso.

GRILL

Pulse este botón para configurar un programa de cocina con grill.

COMBI.

Se utiliza para seleccionar una de las dos combinaciones de programas de cocción.

TIME/MENU (TIEMPO/MENÚ)

Gire este selector para introducir la hora del reloj del horno y el tiempo de cocción.

Gire el selector TIME/MENU para seleccionar una opción de cocción automática.

Pulse este botón para iniciar un programa de cocción.

CLOCK/PRESET (RELOJ/PROGRAMACIÓN)

Pulse este botón para ajustar el reloj del horno o para seleccionar la función de programación.

START/QUICK START (INICIO / INICIO RÁPIDO)

Pulse este botón para iniciar un programa de cocción o ajustar un programa de inicio rápido.

WEIGHT ADJUST (AJUSTE DEL PESO)

Se utiliza para especificar los pesos de los alimentos o el número de raciones del menú de cocción automática.

PAUSE/CANCEL (PAUSAR/CANCELAR)

Pulse este botón para cancelar la configuración o reiniciar el horno antes de configurar un programa de cocción o el seguro para niños.

(Consulte las siguientes páginas para más información)

AJUSTE DE LOS CONTROLES DEL HORNO

Cada vez que se presiona un botón, suena un pitido para advertir que se ha pulsado un botón

AJUSTE DEL RELOJ

El reloj es un reloj de 12 o 24 horas según las diferentes especificaciones. Para comprobar la hora mientras el horno microondas está funcionando, pulse el botón CLOCK/PRESET y aparecerá la hora en la pantalla.

POR EJEMPLO: Si desea ajustar la hora del reloj en las 8:30 (de la mañana o de la tarde).

1. Pulse el botón CLOCK/PRESET una vez o dos para seleccionar el modo 12 horas o 24 horas.
2. Gire el selector TIME/MENU para que indique las 8 horas.
3. Pulse el botón CLOCK/PRESET.
4. Gire el selector TIME/MENU hasta 30 minutos.

5. Pulse CLOCK/PRESET para confirmar esta configuración.

COCINA CON MICROONDAS

Para cocinar con microondas, pulse el botón POWER LEVEL para seleccionar el nivel de potencia de cocción y utilice el selector TIME/MENU para ajustar el tiempo de cocción deseado. El tiempo máximo de cocción es 95 minutos. Puede presionar el botón POWER LEVEL durante la cocción para comprobar la potencia.

Seleccione el nivel de potencia pulsando el botón POWER LEVEL:

PULSE EL BOTÓN POWER LEVEL	POTENCIA DE COCCIÓN
1 vez	100%
2 veces	80%
3 veces	60%
4 veces	40%
5 veces	20%
6 veces	0%

Por ejemplo, si desea cocinar durante un minuto a 60% de la potencia de microondas.

1. Pulse 3 veces el botón POWER LEVEL.
2. Gire el selector TIME/MENU hasta 1:00.
3. Pulse el botón START/QUICK START.

Programación

Esta función le permite programar el horno para que se ponga en funcionamiento posteriormente.

Pasos:

1. Indique el programa de cocción.
2. Pulse CLOCK/PRESET.
3. Gire el selector TIME/MENU para ajustar los dígitos de las horas.
4. Pulse CLOCK/PRESET.
5. Gire el selector TIME/MENU para ajustar los dígitos de los minutos.
6. Pulse el botón START/QUICK START.

IMPORTANTE:

1. Asegúrese de que los alimentos están colocados en el horno antes de que comience cualquier tipo de programa.
2. Las opciones DESCONGELACIÓN POR PESO e INICIO RÁPIDO no se pueden programar previamente.
3. Puede comprobar el tiempo programado de cocción pulsando el botón CLOCK/PRESET y pulse PAUSE/CANCEL para cancelar el programa.

GRILL

El tiempo máximo de cocción es 95 minutos.

La cocción con grill es especialmente útil para lonchas finas de carne, filetes, costillas, kebabs, salchichas y trozos de pollo. Si desea programar la cocción con grill durante 12 minutos.

1. Pulse el botón GRILL una vez.
2. Gire el selector TIME/MENU hasta 12:00.
3. Pulse el botón START/QUICK START.

COMBINACIÓN

Esta característica le permite combinar la cocción con grill y microondas en dos ajustes diferentes.

Durante la cocción, puede ver la combinación programada presionando COMBI.

El tiempo máximo de cocción es 95 minutos.

COMBINACIÓN 1

30% del tiempo para cocción con microondas y 70% para cocción con grill. Se utiliza para pescado o gratinados.

Si desea utilizar la combinación 1 para cocinar durante 25 minutos.

1. Pulse el botón PAUSE/CANCEL.
2. Pulse el botón COMBI. una vez.
3. Gire el selector TIME/MENU hasta 25:00.
4. Pulse el botón START/QUICK START.

COMBINACIÓN 2

55% del tiempo para cocción con microondas y 45% para cocción con grill. Se utiliza para puddings, tortillas, patatas asadas y pollo.

Si desea utilizar la combinación 2 para cocinar durante 12 minutos.

1. Pulse el botón PAUSE/CANCEL.
2. Pulse el botón COMBI. dos veces.
3. Gire el selector TIME/MENU hasta 12:00.

Pulse el botón START/QUICK START

MENÚ COCCIÓN AUTOMÁTICA

Para los siguientes alimentos o tipo de cocción, no necesita seleccionar el tiempo ni la potencia de cocción. Basta con indicar el tipo de alimento que desea cocinar y el peso de éstos.

Es recomendable dar la vuelta a los alimentos durante la cocción.

Por ejemplo, para cocinar 300 g de pescado.

1. En el modo de espera, gire el selector TIME/MENU en sentido contrario a las agujas del reloj para seleccionar pizza, número 6 en el menú de cocción automática.
2. Pulse el botón WEIGHT ADJUST para seleccionar el peso.
3. Pulse el botón START/QUICK START.

CÓDIGO	MENÚ AUTO	Pulse el botón WEIGHT ADJUST para indicar el peso o las raciones
A-1	Leche/Café (200ml/taza)	<ol style="list-style-type: none"> 1. Para alimentos como leche/café y patatas, lo importante es el número de raciones, no el peso. 2. Cuando cocine pollo, ternera/añojo y carne para pincho, se parará el funcionamiento del horno y sonará un pitido para recordarle que debe dar la vuelta a los alimentos. 3. El resultado de la cocción automática depende de diversos factores como la forma y el tamaño de los alimentos, las preferencias personales sobre el grado de cocción de los alimentos e incluso el modo en el que se coloquen los alimentos en el horno. Si el resultado no es completamente satisfactorio debe ajustar un poco el tiempo de cocción.
A-2	Arroz (g)	
A-3	Espagueti (g)	
A-4	Patatas (cada 230g)	
A-5	Recalentamiento automático (g)	
A-6	Pescado (g)	
A-7	Pollo (g)	
A-8	Ternera/Añojo (g)	
A-9	Carne para pinchos (g)	

COCCIÓN EN VARIAS FASES

El horno se puede programar para dos secuencias de cocción automáticas. Imaginemos que desea configurar el siguiente programa de cocción:

1. 100% de cocción con microondas;
2. 80% de cocción con microondas;

Pasos:

1. Seleccione 100% de nivel de potencia de microondas y el tiempo de cocción.
2. Seleccione 80% de nivel de potencia de microondas y el tiempo de cocción.
3. Pulse el botón START/QUICK START.

IMPORTANTE: Los programas de cocción automática, descongelación por peso e inicio rápido no se pueden seleccionar en la cocción en varias fases.

DESCONGELACIÓN SEGÚN EL PESO

El horno microondas se puede utilizar para descongelar los alimentos según el peso de los mismos. El tiempo de descongelación y el nivel de potencia se ajustan automáticamente una vez programado el peso de los mismos.

POR EJEMPLO: Si desea descongelar 600g de carne.

1. Pulse el botón WEIGHT DEFROST una vez.
2. Pulse el botón WEIGHT ADJUST para seleccionar el peso de los alimentos.
3. Pulse el botón START/QUICK START.

Importante: El peso de los alimentos puede variar desde 100g hasta 1.800g. No introduzca alimentos cuyo peso esté fuera de estos límites.

Durante el programa de descongelación, el sistema se detendrá y emitirá un pitido para recordarle que debe dar la vuelta a los alimentos. A continuación, pulse el botón START/QUICK START para que continúe la descongelación.

INICIO RÁPIDO

El horno funcionará a la potencia ALTA (100% de la potencia) durante el programa de cocción INICIO RÁPIDO.

Pulse el botón START/QUICK START para seleccionar el tiempo de cocción, el horno comienza a funcionar inmediatamente a la potencia máxima. El tiempo máximo que se puede programar es 10 minutos.

SEGURO PARA NIÑOS

Se utiliza para evitar que los niños usen el horno sin la supervisión de un adulto. El indicador CHILD LOCK aparecerá en la pantalla y no se podrá utilizar el horno mientras que esté en el modo seguro para niños.

Para utilizar el SEGURO PARA NIÑOS: Pulse y mantenga pulsado el botón STOP/CANCEL durante 3 segundos, sonará un pitido y se encenderá el indicador LOCK.

Para cancelar el SEGURO PARA NIÑOS: Pulse y mantenga pulsado el botón STOP/CANCEL durante 3 segundos, hasta que el indicador del seguro se apague en la pantalla.

LIMPIEZA Y CUIDADO

1. Apague el horno y retire el cable de alimentación de la toma de la pared antes de la limpieza.
2. Mantenga limpio el interior del microondas. Si se adhieren a las paredes del horno salpicaduras de comida o líquidos, límpielas con un paño húmedo. Se puede utilizar un detergente suave si el horno microondas se ensucia demasiado. Evite utilizar pulverizadores y otros limpiadores agresivos ya que pueden manchar, rayar o quitar brillo a la superficie de la puerta. Las superficies exteriores se deben limpiar con un paño húmedo. Para evitar daños a las piezas de funcionamiento dentro del horno, no se debe permitir que se filtre agua en las aberturas de ventilación.
3. Limpie la puerta y la ventana por los dos lados, las juntas de la puerta y las piezas adyacentes frecuentemente con un trapo húmedo para retirar derrames o salpicaduras. No utilice limpiadores abrasivos.
4. No permita que se moje el panel de control. Límpielo siempre con un paño húmedo y suave. Al limpiar el panel de control, deje abierta la puerta del horno microondas para evitar que el horno se ponga en marcha de manera accidental.
5. Si el vapor se acumula dentro o alrededor de la parte externa de la puerta del horno microondas, límpielo con un paño suave. Esto puede ocurrir cuando el horno microondas se utiliza en ambientes de gran humedad y es normal.
6. Ocasionalmente es necesario retirar la bandeja de cristal para su limpieza. Lave la bandeja en agua jabonosa templada o en el lavaplatos.
7. El aro giratorio y la superficie del horno deben limpiarse con regularidad para evitar ruidos excesivos. Limpie la superficie inferior del horno con un detergente suave. El aro giratorio puede lavarse en agua jabonosa o en el lavaplatos. Si retira el aro giratorio para su limpieza, asegúrese de volver a colocarlo en la posición adecuada.
8. Para eliminar el mal olor del horno mezcle un vaso de agua con el zumo y la piel de un limón en un cuenco apto para microondas hondo, y caliéntelo durante 5 minutos. Límpielo bien y séquelo con un paño suave.
9. Para cambiar la luz del horno, por favor, póngase en contacto con un vendedor para que la sustituyan.
10. El horno microondas debe limpiarse con regularidad y se deben eliminar los depósitos de comida. Si no se mantiene limpio esto puede llevar al deterioro de la superficie, lo que puede afectar a la vida útil del electrodoméstico y suponer un peligro.
11. No tire este aparato junto con los residuos domésticos, debe eliminarse en centros de reciclaje gestionados por las autoridades locales.



ELIMINACIÓN DEL ELECTRODOMÉSTICO VIEJO

En base a la Norma europea 2002/96/CE de Residuos de aparatos Eléctricos y Electrónicos (RAEE), los electrodomésticos viejos no pueden ser arrojados en los contenedores municipales habituales; tienen que ser recogidos selectivamente para optimizar la recuperación y reciclado de los componentes y materiales que los constituyen, y reducir el impacto en la salud humana y el medioambiente. El símbolo del cubo de basura tachado se marca sobre todos los productos para recordar al consumidor la obligación de separarlos para la recogida selectiva.

El consumidor debe contactar con la autoridad local o con el vendedor para informarse en relación a la correcta eliminación de su electrodoméstico viejo.

DECLARACIÓN DE CONFORMIDAD:

Este dispositivo cumple con los requisitos de la Directiva de Baja Tensión 2006/95/CE y los requisitos de la directiva de Compatibilidad Electromagnética 2004/108/CE.

IMPORTANT SAFETY INSTRUCTIONS

When using electrical appliance basic safety precautions should be followed, including the following:

WARNING: To reduce the risk of burns, electric shock, fire, injury to persons or exposure to excessive microwave energy:

1. This appliance can be used by children aged from 8 years and above and persons with reduced physical, sensory or mental capabilities or lack of experience and knowledge if they have been given supervision or instruction concerning use of the appliance in a safe way and understand the hazards involved. Children must never play with the appliance. Cleaning and user maintenance must never be carried out by children without supervision.
2. Children should be supervised to ensure that they do not play with the appliance.
3. Keep the appliance and the cable cord out of the reach of children less than 8 years old.
4. **WARNING:** In order to ensure your children's safety, please keep all packaging (plastic bags, boxes, polystyrene etc.) out of their reach.
5. If the supply cord is damaged it must be repaired by

the Authorized Service Agent in order to avoid hazards.

6. Never pull on the cord when unplugging.
7. Do not use the unit with a damaged cord or plug, or if it is not working properly.
8. Do not handle the appliance with wet hands.
9. Never immerse the appliance in water or any other liquid.
10. Make sure the appliance has been unplugged before cleaning.
11. This appliance must be installed following the national regulations for electrical installations.
12. This appliance is for household use only.
13. In case that you need a copy of the instruction manual, you can ask for it writing an email to sonifer@sonifer.es.
14. The rear of the appliance should be against the wall.
15. **WARNING:** It is hazardous for anyone other than a trained person to carry out any service or repair operation which involves the removal of any cover which gives protection against exposure to microwave energy.
16. **WARNING:** Liquid or other food must not be heated in sealed containers since they are liable to explode.
17. If smoke is observed, switch off or unplug the appliance and keep the door closed in order to stifle any flames.
18. Microwave heating of beverage can result in delayed

eruptive boiling, therefore care has to be taken when handling the container.

19. The contents of feeding bottles and baby jars should be stirred or shaken and the temperature should be checked before serving in order to avoid burns.

20. Eggs in their shell and whole hard-boiled eggs should not be heated in microwave ovens since they may explode even after microwave heating has ended.

21. **WARNING:** If the door or seals are damaged, the oven must not be used until properly repaired by qualified service personnel.

22. Use only utensils that are intended for use in microwave ovens.

23. When heating food in plastic or paper containers, carefully attend the oven due to the possibility of ignition.

24. The intended use of the microwave oven is that of heating beverages and food. The drying of food or clothes and the warming of pillows, slippers, sponges, damp clothes and similar items may result in injury, ignition or fire.

25. The oven must be cleaned regularly and any food residue removed.

26. The failure to keep the oven clean could lead to damage in its surface and negatively affect the appliance's performance, leading to a potentially hazardous situation.

27. **WARNING:** Check the oven for any damage, for example, a misaligned or bent door, damaged door seals and sealing surfaces, broken or loose latches or hinges, and dents inside the oven or on the door. If there is any damage, do not operate the oven and contact the qualified service personnel.

28. Read these instructions completely before using the microwave.

29. Use this appliance only for its intended use as described in this manual. Do not use corrosive chemicals or vapors in this appliance. This type of oven is specifically designed to heat, cook or dry food. It is not designed for industrial or laboratory use.

30. Do not operate the oven when empty.

31. To reduce the risk of fire in the oven cavity:

- Remove wire twist-ties from paper or plastic bags before placing bag in oven.
- Do not use the cavity for storage purposes. Do not leave paper products, cooking utensils or food in the cavity when not in use.

32. Do not fry food in the oven. Hot oil can damage oven parts and utensils and even result in skin burns.

33. Pierce foods with heavy skins such as potatoes, whole squashes, apples and chestnuts before cooking.

34. Cooking utensils may become hot because of heat

transferred from the heated food. Pot holders may be needed to handle the utensil.

35. Utensils should be checked to ensure that they are suitable for use in microwave oven.

36. This product is a Group 2 Class B ISM equipment. The definition of Group 2 which contains all ISM (Industrial, Scientific and Medical) equipment in which radio-frequency energy is intentionally generated and/or used in the form of electromagnetic radiation for the treatment of material, and spark erosion equipment. For Class B equipment is equipment suitable for use in domestic establishments and in establishments directly connected to a low voltage power supply network which supplies buildings used for domestic purpose.

37. **CAUTION:** The surface can remain hot during or after use.

38. Do not operate the device connected to an external timer or a separate remote control system.

39. **WARNING:** In case of misuse, there is a risk of possible injury.

SPECIFICATIONS*

Power Consumption:	
	230V/50Hz,1400W(Microwave)
	1000W(Grill)
Rated Microwave Power Output:	900W
Operation Frequency:	2450MHz
Outside Dimensions:	385x595x395
Oven Cavity Dimensions:	222x20x340x320
Oven Capacity:	23Litros
Cooking Uniformity:	Turntable system
Net Weight:	Approx.13,6kg

INSTALATION

1. Make sure that all the packing materials are removed from the inside of the door.
2. **WARNING:** Check the oven for any damage, such as misaligned or bent door, damaged door seals and sealing surface, broken or loose door hinges and latches and dents inside the cavity or on the door. If there is any damage, do not operate the oven and contact qualified service personnel.
3. This microwave oven must be placed on a flat, stable surface to hold its weight and the heaviest food likely to be cooked in the oven.
4. Do not place the oven where heat, moisture, or high humidity are generated, or near combustible materials.
5. For correct operation, the oven must have sufficient airflow. Allow 20cm of space above the oven, 10cm at back and 5cm at both sides. Do not cover or block any openings on the appliance. Do not remove feet.
6. The appliance shall be only used on a countertop over 3 feet above the floor.
7. Do not operate the oven without glass tray, roller support, and shaft in their proper positions.
8. Make sure that the power supply cord is undamaged and does not run under the oven or over any hot or sharp surface.
9. The socket must be readily accessible so that it can be easily unplugged in an emergency.
10. Do not use the oven outdoors.

RADIO INTERFERENCE

Operation of the microwave oven can cause interference to your radio, TV, or similar equipment. When there is interference, it may be reduced or eliminated by taking the following measures:

1. Clean door and sealing surface of the oven.
2. Reorient the receiving antenna of radio or television.
3. Relocate the microwave oven with respect to the receiver.
4. Move the microwave oven away from the receiver.
5. Plug the microwave oven into a different outlet so that microwave oven and receiver are on different branch circuits

GROUNDING INSTRUCTIONS

This appliance must be grounded. This oven is equipped with a cord having a grounding wire with a grounding plug. It must be plugged into a wall receptacle that is properly installed and grounded. In the event of an electrical short circuit, grounding reduces risk of electric shock by providing an escape wire for the electric current. It is recommended that a separate circuit serving only the oven be provided. Using a high voltage is dangerous and may result in a fire or other accident causing oven damage.

WARNING Improper use of the grounding plug can result in a risk of electric shock.

Note:

1. If you have any questions about the grounding or electrical instructions, consult a qualified electrician or service person.
2. Neither the manufacturer nor the dealer can accept any liability for damage to the oven or personal injury resulting from failure to observe the electrical connection procedures.

The wires in this cable main are colored in accordance with the following code:

Green and Yellow = EARTH

Blue = NEUTRAL

Brown = LIVE

MICROWAVE COOKING PRINCIPLES

1. Arrange food carefully. Place thickest areas towards outside of dish.
2. Watch cooking time. Cook for the shortest amount of time indicated and add more as needed. Food severely overcooked can smoke or ignite.
3. Cover foods while cooking. Covers prevent spattering and help foods to cook evenly.
4. Turn foods over once during microwaving to speed cooking of such foods as chicken and hamburgers. Large items like roasts must be turned over at least once.
5. Rearrange foods such as meatballs halfway through cooking both from top to bottom and from the center of the dish to the outside.

BEFORE YOU CALL FOR SERVICE

If the oven fails to operate:

1. Check to ensure that the oven is plugged in securely. If it is not, remove the plug from the outlet, wait 10 seconds, and plug it in again securely.
2. Check for a blown circuit fuse or a tripped main circuit breaker. If these seem to be operating properly, test the outlet with another appliance.
3. Check to ensure that the control panel is programmed correctly and the timer is set.
4. Check to ensure that the door is securely closed engaging the door safety lock system. Otherwise, the microwave energy will not flow into the oven.

IF NONE OF THE ABOVE RECTIFIES THE SITUATION, THEN CONTACT A QUALIFIED TECHNICIAN. DO NOT TRY TO ADJUST OR REPAIR THE OVEN YOURSELF

UTENSILS GUIDE

1. The ideal material for a microwave utensil is transparent to microwave, it allows energy to pass through the container and heat the food.
2. Microwave can not penetrate metal, so metal utensils or dishes with metallic trim should not be used.
3. Do not use recycled paper products when microwave cooking, as they may contain small metal fragments which may cause sparks or fires.
4. Round or oval dishes rather than square or oblong ones are recommend, as food in corners tends to overcook.
5. Narrow strips of aluminum foil may be used to prevent overcooking of exposed areas. But be careful

don't use too much and keep a distance of 1 inch (2.54cm) between foil and cavity.

The list below is a general guide to help you select the correct utensils.Cookware	Microwave	Grill	Combination*
Heat-Resistant Glass	Yes	Yes	Yes
Non Heat-Resistant Glass	No	No	No
Heat-Resistant Ceramics	Yes	Yes	Yes
Microwave-Safe Plastic Dish	Yes	No	No
Kitchen Paper	Yes	No	No
Metal Tray	No	Yes	No
Metal Rack	No	Yes	No
Aluminum Foil & Foil Container	No	Yes	No

* Combination: applicable for both "microwave+grill", and "microwave+convection" cooking.

PART NAMES

1. Door Safety Lock System
2. Oven Window
3. Roller Ring
4. Shaft
5. Control Panel
6. Wave Guide
7. Glass Tray
8. Grill Heater
9. Metal Rack

(Please do not remove the mica plate covering the wave guide)

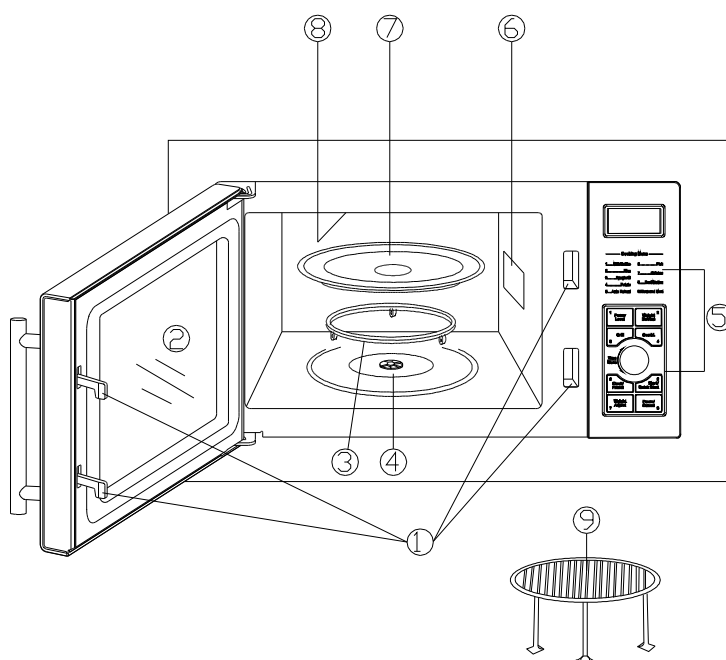

CONTROL PANEL

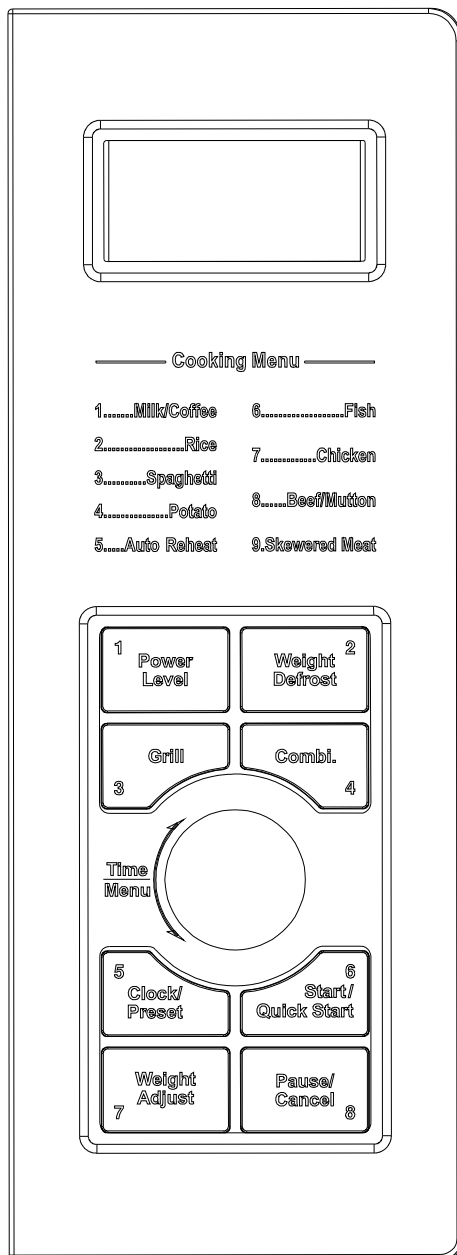

MENU ACTION SCREEN

Cooking time, power, action indicators, and clock time are displayed.

POWER LEVEL

Touch this button to set microwave cooking power level.

WEIGHT DEFROST

Use to set defrost program by weight.

GRILL

Press to set a grill cooking program.

COMBI.

Press to set one of two combination cooking program.

TIME/MENU

Turn the dial to set the oven clock time and input cooking time.

Turn the TIME/MENU dial to select an auto-cooking menu.

Touch to start a cooking program.

CLOCK/PRESET

Touch this button to set the oven clock or to set preset program.

START/QUICK START

Simply touch it to start a cooking program or set quick start program.

WEIGHT ADJUST

Use it to specify food weights or number of servings of auto-cooking menu.

PAUSE/CANCEL

Press to cancel setting or reset the oven before setting a cooking program and to set the child lock.

(Please also see the following pages for more detail)

HOW TO SET THE OVEN CONTROLS

Each time a button is touched, a beep will sound to acknowledge the touch

SETTING CLOCK TIME

This is a 12- or 24-hour clock according to different specifications. To check the time while the oven is operating, press the CLOCK/PRESET button, then the time will be displayed in the display.

FOR EXAMPLE: Suppose you want to set the oven clock time at 8:30 (A.M. or P.M.).

1. Press CLOCK/PRESET once or twice to select 12 or 24 hour display.
2. Turn TIME/MENU to set 8 o'clock.
3. Press CLOCK/PRESET button.
4. Turn TIME/MENU to set 30 min.
5. Press CLOCK/PRESET to confirm the setting.

MICROWAVE COOKING

For microwave cooking, press the POWER LEVEL button to select a cooking power level, and then use the TIME/MENU dial to set a desired cooking time. The longest cooking time is 95minutes. You can press POWER LEVEL during cooking to check power.

Select power level by pressing the POWER LEVEL button.

PRESS POWER LEVEL BUTTON	COOKING POWER
once	100%
twice	80%
3 times	60%
4 times	40%
5 times	20%
6 times	0%

For example, suppose you want to cook for 1 minute at 60% of microwave power.

1. Press POWER LEVEL button 3 times.
2. Turn TIME/MENU to 1:00.
3. Press START/QUICK START button.

PRESET

This function allows the oven to start in a later time.

Steps:

1. Set a cooking program.
2. Press CLOCK/PRESET pad.
3. Rotate the TIME/MENU to set the hour digits.
4. Press CLOCK/PRESET pad.
5. Rotate the TIME/MENU to set the minute digits.
6. Press START/QUICK START pad.

NOTE:

1. Make sure that food is placed into the oven in advance before any cooking starts.
2. WEIGHT DEFROST and QUICK START cannot be preset.
3. You can check the preset cooking time by touching CLOCK/PRESET, and press PAUSE/CANCEL to cancel the preset program.

GRILL

The longest cooking time is 95 minutes.

Grill cooking is particularly useful for thin slices of meat, steaks, chops, kebabs, sausages and pieces of chicken.

Suppose you want to program grill cooking for 12 minutes:

4. Press GRILL button once.
5. Turn the TIME/MENU to 12:00.
6. Press START/QUICK START button.

COMBINATION

This feature allows you to combine grill and microwave cooking on two different settings.

During cooking, you can see the programmed setting by pressing COMBI.

The longest cooking time is 95 minutes

COMBINATION 1

30% of time for microwave cooking, 70% for grill cooking. Use for fish or au gratin.

Suppose you want to set combination 1 cooking for 25 minutes.

1. Press PAUSE/CANCEL button.
2. Press COMBI. button once.
3. Turn TIME/MENU to 25:00.
4. Press START/QUICK START button.

COMBINATION 2

55% of time for microwave cooking, 45% for grill cooking. Use for pudding, omelets, baked potatoes and poultry.

Suppose you want to set combination 2 cooking for 12 minutes.

1. Press PAUSE/CANCEL button.
2. Press COMBI. button twice.
3. Turn TIME/MENU to 12:00.

Press START/QUICK START button

AUTO COOK MENU

For the following foods or cooking operation, you do not need to input cooking power and time. It is sufficient to indicate the type of food that you want to cook as well as the weight of this food.

You may need to turn food over during cooking.

For example, to cook 300g fish;

1. In waiting mode, turn TIME/MENU dial in anti-clockwise direction to select pizza, which is the item 6 on

the auto-menu.

2. Press WEIGHT ADJUST buttons to the desired weight.
3. Press START/QUICK START button.

CODE	AUTO MENU	Press WEIGHT ADJUST to indicate weights or number of servings
A-1	Milk/Coffee(200ml/cup)	<ol style="list-style-type: none"> 1. For items milk/coffee and potato, it's the number of servings not weight that matters. 2. For cooking chicken, beef/mutton and skewered meat, the oven will pause and beep to remind you to turn food over during cooking process. 3. The result of auto cooking depends on factors such as the shape and size of food, your personal preference as to the doneness of certain foods and even how well you happen to place food in the oven. If you find the result at any rate not quite satisfactory, please adjust the cooking time a little bit accordingly.
A-2	Rice (g)	
A-3	Spaghetti (g)	
A-4	Potato (each 230g)	
A-5	Auto Reheat (g)	
A-6	Fish (g)	
A-7	Chicken (g)	
A-8	Beef/mutton (g)	
A-9	Skewered Meat (g)	

MULTI-STAGE COOKING

Your oven can be programmed for up to 2 automatic cooking sequences .Suppose you want to set the following cooking program:

1. 100% Microwave cooking;
2. 80% Microwave cooking

Steps:

1. Input 100% microwave power level and cooking time.
2. Input 80% microwave power level and cooking time.
3. Press START/QUICK START pad.

NOTE: Auto cook, Weight Defrost and Quick Start can't be set in multi-stage cooking.

WEIGHT DEFROST

The oven can be used to defrost food by weight you entered. The defrosting time and power level are automatically set once the food weight is programmed.

FOR EXAMPLE: Suppose you want to defrost 600g meat.

1. Press WEIGHT DEFROST button once.
2. Press WEIGHT ADJUST to select weight of food.
3. Press START/QUICK START button.

Note: The frozen food weight ranges from 100g to 1800g. Do not enter weight exceed this range.

During defrosting program, the system will pause and sound beeps to remind user to turn food over, and then press START/QUICK START to resume the defrosting.

QUICK START

The oven will operate at HIGH power (100% power output) for QUICK START cooking program.

Press the START/QUICK START button to set cooking time, the oven starts working immediately at full

power. The longest cooking time you can set is 10 minutes.

CHILD LOCK

Use to prevent unsupervised operation of the oven by little children. The CHILD LOCK indicator will show on display screen, and the oven can not be operated while the CHILD LOCK is set.

To set the CHILD LOCK: Press and hold the PAUSE/CANCEL button for 3 seconds, a beep sounds and LOCK indicator lights.

To cancel the CHILD LOCK: Press and hold the PAUSE/CANCEL button for 3 seconds until lock indicator on display turns off

CLEANING AND CARE

1. Turn off the oven and remove the power plug from the wall socket before cleaning.
2. Keep the inside of the oven clean. When food splatters or spilled liquids adhere to oven walls, wipe with a damp cloth. Mild detergent may be used if the oven gets very dirty. Avoid the use of spray and other harsh cleaners as they may stain, streak or dull the door surface.
3. The outside surfaces should be cleaned with a damp cloth. To prevent damage to the operating parts inside the oven, water should not be allowed to seep into the ventilation openings.
4. Wipe the door and window on both sides, the door seals and adjacent parts frequently with a damp cloth to remove any spills or splatters. Do not use abrasive cleaner.
5. Do not allow the control panel to become wet. Clean with a soft, damp cloth. When cleaning the control panel, leave oven door open to prevent oven from accidentally turning on.
6. If steam accumulates inside or around the outside of the oven door, wipe with a soft cloth. This may occur when the microwave oven is operated under high humidity condition. And it is normal.
7. It is occasionally necessary to remove the glass tray for cleaning. Wash the tray in warm sudsy water or in a dishwasher.
8. The roller ring and oven floor should be cleaned regularly to avoid excessive noise. Simply wipe the bottom surface of the oven with mild detergent. The roller ring may be washed in mild sudsy water or dishwasher. When removing the roller ring from cavity floor for cleaning, be sure to replace in the proper position.
9. Remove odors from your oven by combining a cup of water with the juice and skin of one lemon in a deep microwaveable bowl, microwave for 5 minutes. Wipe thoroughly and dry with a soft cloth.
10. When it becomes necessary to replace the oven light, please consult a dealer to have it replaced.
11. The oven should be cleaned regularly and any food deposits removed. Failure to maintain the oven in a clean condition could lead to deterioration of the surface that could adversely affect the life of the appliance and possibly result in a hazardous situation.
12. Please do not dispose this appliance into the domestic rubbish bin; it should be disposed to the particular disposal center provided by the municipalities.



DISPOSAL OF OLD ELECTRICAL APPLIANCES

The European directive 2002/96/EC on Waste Electrical and Electronic Equipment (WEEE), requires that old household electrical appliances must not be disposed of in the normal unsorted municipal waste stream. Old appliances must be collected separately in order to optimize the recovery and recycling of the materials they contain, and reduce the impact on human health and the environment. The crossed out "wheeled bin" symbol on the product reminds you of your obligation, that when you dispose of the appliance, it must be separately collected. Consumers should contact their local authority or retailer for information concerning the correct disposal of their old appliance.

DECLARATION OF CONFORMITY:

This device complies with the requirements of the Low Voltage Directive 2006/95/EC and the requirements of the EMC directive 2004/108/EC.

PRÉCAUTIONS À PRENDRE AFIN D'ÉVITER UNE ÉVENTUELLE EXPOSITION À UNE ÉNERGIE MICRO-ONDES EXCESSIVE

1. N'essayez pas de mettre le four en marche lorsque la porte est ouverte. Une telle utilisation vous exposerait dangereusement à l'énergie micro-ondes. Il est important de ne pas aller fausser le système de verrouillage.
2. Ne placez aucun objet entre la face avant du four et la porte et ne laissez aucune salissure ou résidu de produits nettoyants s'accumuler sur les surfaces hermétiques.
3. N'utilisez pas le four s'il est endommagé. Il est particulièrement important de vérifier que la porte ferme correctement et que les éléments suivants n'ont subi aucun dommage:
 - a. Porte (déformation).
 - b. Gonds et verrous (abîmés ou mal fixés).
 - c. Joints de la porte ou surfaces hermétiques.
4. Il est fortement conseillé de ne faire réparer le four que par un personnel de service qualifié.

INSTRUCTIONS DE SÉCURITÉ IMPORTANTES

Lorsque vous utilisez un appareil électrique, il est conseillé de suivre des précautions de sécurité fondamentales, notamment celles qui suivent:

ATTENTION: Pour réduire le risque de brûlures, décharges électriques, incendies, blessures ou exposition à une énergie micro-ondes excessive:

1. Cet appareil peut être utilisé par des enfants 8 ans ou plus et des personnes présentant un handicap physique, sensoriel, mental ou moteur voire ne disposant pas des connaissances et de l'expérience nécessaires en cas de surveillance ou d'instructions sur l'usage de cet appareil en toute sécurité et de compréhension des risques impliqués. Les enfants ne doivent pas jouer avec l'appareil. Le nettoyage et la maintenance ne doivent pas être effectués

par des enfants sans surveillance.

2. Les enfants doivent être surveillés afin de s'assurer qu'ils ne jouent pas avec cet appareil.

3. Gardez l'appareil et le câble à la portée des enfants de moins de 8 ans.

4. ATTENTION: Par mesure de sécurité vis-à-vis des enfants, ne laissez pas les emballages (sac en plastique, carton, polystyrène) à leur portée.

5. Si le cordon d'alimentation est endommagé, adressez-vous à un service technique agréé afin d'éviter un danger.

6. Ne débranchez jamais en tirant du cordon.

7. Ne jamais le faire fonctionner si le cordon ou la fiche sont abîmés ou si vous remarquez que l'appareil ne fonctionne pas correctement.

8. Ne pas manipuler l'appareil, les mains mouillées.

9. Ne jamais placer l'appareil près dans l'eau ou autre liquide.

10. Avant de nettoyer l'appareil, vérifiez s'il est bien débranché.

11. L'appareil doit être installé suivant les normes nationales pour les installations électriques.

12. Cet appareil est seulement apte pour une utilisation domestique.

13. En cas où vous avez besoin d'une copie du manuel d'instructions, vous pouvez le demander à l'adresse e-mail

sonifer@sonifer.es.

14. L'arrière de l'appareil doit être contre le mur.

15. ATTENTION: Il est dangereux pour quiconque autre qu'une personne qualifiée d'effectuer une maintenance ou réparation impliquant le retrait d'un élément protégeant contre l'exposition à l'énergie micro-ondes.

16. ATTENTION: Les liquides ou les aliments ne doivent pas être réchauffés dans des récipients hermétiques car ils seraient susceptibles d'exploser.

17. Si de la fumée apparaît, arrêtez ou débranchez l'appareil et gardez la porte fermée afin d'étouffer les flammes éventuelles.

18. Réchauffer des boissons au micro-ondes peut provoquer un jaillissement brusque et différé de liquide. Prenez donc garde lorsque vous manipulez le récipient.

19. Il est conseillé de remuer ou d'agiter le contenu des biberons et des petits pots pour bébés, ainsi que de vérifier leur température avant de les servir afin d'éviter toute brûlure.

20. Ne faites pas frire d'aliments dans le four. L'huile bouillante peut endommager les éléments du micro-ondes, ses ustensiles et entraîner des brûlures cutanées.

21. AVERTISSEMENT : Le four ne doit pas fonctionner avant d'être réparé par une personne agréée si la porte ou les joints de la porte sont endommagés.

22. Utilisez uniquement des ustensiles appropriés pour le four à micro-ondes.
23. Surveillez le four lorsque les aliments sont réchauffés dans des récipients en plastique ou en papier, il existe un risque d'ignition.
24. Le four à micro-ondes est conçu pour réchauffer des boissons et des aliments. Utiliser l'appareil pour sécher des aliments ou des vêtements et pour réchauffer des oreillers, des chaussons, des éponges, des vêtements humides ou tout autre article similaire peut entraîner un risque de blessure, d'ignition ou d'incendie.
25. Le four doit être nettoyé régulièrement et tous les résidus d'aliments doivent être retirés.
26. La surface du four risque de se détériorer s'il n'est pas correctement nettoyé, cela peut affecter défavorablement la vie de l'appareil et entraîner une situation dangereuse.
27. **AVERTISSEMENT** : Vérifiez que le four n'a subi aucun dommage, par exemple, que la porte ne soit pas mal alignée ou faussée, que les joints hermétiques de la porte et les surfaces d'étanchéités ne soient pas usés, que les verrous ou les charnières ne soient pas cassés ou dévissés, et que l'intérieur du four ou la porte ne soit pas bosselée. N'utilisez pas le four en cas de dommage et contactez le service technique agréé.
28. Lisez toutes les instructions avant d'utiliser l'appareil.

29. Utilisez cet appareil uniquement selon l'usage pour lequel il est destiné, comme décrit dans ce manuel. N'appliquez pas de produits ou de vapeurs chimiques corrosifs sur cet appareil. Ce four est exclusivement destiné pour réchauffer, cuire ou déshydrater les aliments. Il n'a pas été conçu pour un usage industriel ou en laboratoire.

30. Ne faites pas fonctionner le four à vide.

31. Pour réduire le risque d'incendie dans la cavité du four:

- Enlevez les liens métalliques des sacs en plastique ou en papier avant de les mettre dans le four.

- N'utilisez pas la cavité du four pour y ranger des objets. N'y laissez pas d'éléments en papier, d'ustensiles de cuisine ou d'aliments lorsque le four ne fonctionne pas.

32. Ne faites pas frire d'aliments dans le four. L'huile bouillante peut endommager les éléments du micro-ondes, ses ustensiles et entraîner des brûlures cutanées.

33. Percez les aliments dont la peau est épaisse, tels que les pommes de terre, les citrouilles, les pommes et les châtaignes, avant de les cuire.

34. Il est possible que les ustensiles de cuisson deviennent chauds en raison de la chaleur transmise par la nourriture réchauffée. Vous aurez certainement besoin de gants de cuisine pour les manipuler.

35. Il est conseillé de vérifier que les ustensiles conviennent à une utilisation au four à micro-ondes.

36. Ce produit est un appareil ISM du Groupe 2 de Classe B. Le Groupe 2 contient tout l'équipement ISM (Industriel, Scientifique et Médical) générant et/ou utilisant l'énergie à fréquence radioélectrique sous forme de rayonnement électromagnétique pour le traitement et l'érosion par étincelage des matériaux. Le matériel de Classe B convient à une utilisation dans les établissements domestiques ainsi que dans ceux étant directement reliés à un réseau d'alimentation électrique de faible tension, et approvisionnant les bâtiments utilisés à des fins domestiques.

37. ATTENTION: La surface peut rester chaud pendant ou après l'utilisation.

38. N'utilisez pas l'appareil en le branchant à une minuterie ni à un système séparé de contrôle à distance.

39. AVERTISSEMENT: En cas de mauvaise utilisation de l'appareil, il ya un risque de blessure.

CARACTÉRISTIQUES

Consommation d'énergie:	
	230V/50Hz,1400W(Microwave)
	1000W(Grill)
Puissance de sortie nominale du four:	900W
Fréquence utilisée:	2450MHz
Dimensions externes:	385x595x395
Dimensions de la cavité du four:	220x340x320
Capacité du four	23Litros
Cuisson uniforme:	Turntable
Poids net:	Approx.13,6kg

*Les caractéristiques mentionnées sont susceptibles de modifications, et l'utilisateur devra vérifier ces informations à l'aide des données disponibles sur la plaque signalétique du four. Aucune plainte à ce sujet ne sera prise en compte.

INSTALLATION

1. Assurez-vous que la totalité du matériel d'emballage a bien été retiré de l'intérieur de la porte.
2. **ATTENTION:** Vérifiez que le four n'a subi aucun dommage, tel qu'un défaut d'alignement ou une déformation de la porte, une détérioration des joints ou des surfaces hermétiques, des gonds et verrous de porte cassés ou mal fixés, ainsi que des bosses à l'intérieur de la cavité ou sur la porte. Dans l'un de ces cas, n'utilisez pas le four et contactez un personnel de service qualifié.
3. Le four à micro-ondes doit être placé sur une surface plane et stable de sorte qu'elle puisse supporter le poids de ce dernier ainsi que la nourriture la plus lourde susceptible d'être mise dans le four.
4. N'installez pas le four dans un endroit dans lequel s'accumulent chaleur, moisissure ou humidité importante, ou encore près de matières combustibles.
5. Pour une utilisation correcte, assurez-vous que la circulation de l'air autour du four est suffisante. Laissez un espace de 20 cm au-dessus de l'appareil, 10 cm à l'arrière et 5 cm entre les faces latérales et les murs. Ne couvrez ni n'obstruez aucun des orifices de ventilation du micro-ondes. Ne retirez pas ses pieds.
6. N'utilisez pas le four sans que le plateau en verre, le support à roulettes et l'axe ne soient correctement positionnés.
7. Assurez-vous que le câble d'alimentation électrique n'est pas endommagé et qu'il ne traîne pas en dessous du four ou sur toute autre surface chaude ou élément tranchant.
8. La prise de courant doit être rapidement accessible pour que l'appareil puisse être débranché facilement en cas d'urgence.
9. N'utilisez pas le four à l'extérieur.

BROUILLAGE RADIOÉLECTRIQUE

L'utilisation du four à micro-ondes peut provoquer des interférences au niveau de la radio, de la télévision ou d'autres appareils similaires.

En cas d'interférence, vous pouvez réduire ou éliminer ce désagrément en prenant les mesures suivantes:

Nettoyez la porte et les surfaces hermétiques du four.

Réorientez l'antenne réceptrice de la radio ou de la télévision.

Repositionnez le four à micro-ondes par rapport au récepteur.

Éloignez le four à micro-ondes du récepteur.

Branchez le four à micro-ondes sur une prise différente de celle du récepteur de sorte que les deux appareils se trouvent sur deux circuits de branchement différents.

INSTRUCTIONS DE MISE À LA TERRE

Cet appareil doit être mis à la terre. Ce four est équipé d'un câble doté d'un fil de terre et d'une prise de terre. Il doit être branché à une prise de courant fixée à demeure correctement installé et mis à la terre. En cas de court-circuit électrique, la mise à la terre réduit le risque de décharge en permettant au courant de s'échapper par un autre fil. Il est recommandé de se munir d'un circuit séparé à usage exclusif du four.

Utiliser une tension élevée comporte des risques et peut provoquer un incendie ou autre accident susceptible d'endommager le four.

ATTENTION : Une utilisation inappropriée de la prise de terre peut mener à un risque de décharge électrique.

Remarques:

1. Si vous avez des questions sur la mise à la terre ou les consignes concernant l'électricité, demandez conseil auprès d'un électricien qualifié ou d'une personne compétente.
 2. Le fabricant et le distributeur se dégagent de toute responsabilité en cas de détérioration quelconque du four ou de dommage personnel suite à la non-observation des procédures de connexion électrique.
- Les fils de ce câble secteur portent leur couleur en respectant le code suivant:

Vert et Jaune = TERRE

Bleu = NEUTRE

Marron = PHASE

BASES DE LA CUISSON AU MICRO-ONDES

1. Répartissez soigneusement la nourriture. Faites en sorte que les parties les plus épaisses soient placées vers l'extérieur du plat.
2. Surveillez le temps de cuisson. Programmez le temps de cuisson le plus court possible et ajoutez quelques minutes de plus si nécessaire. Les aliments beaucoup trop cuits peuvent fumer ou s'embraser.
3. Couvrez les aliments lorsque vous les cuisez. Les couvrir évite les éclaboussures et permet à la nourriture de cuire uniformément.
4. Retournez les aliments tels que le poulet ou les hamburgers de temps en temps pour accélérer leur cuisson. Les gros morceaux tels que les rôtis doivent être retournés plus d'une fois.
5. Une fois la première moitié du temps de cuisson atteinte, vous pouvez modifier la disposition des aliments telles que les boulettes de viande, aussi bien de haut en bas que du centre du plat vers ses extrémités.

AVANT DE DEMANDER ASSISTANCE

Si le four ne fonctionne pas :

1. Assurez-vous que le four est bien branché. Si ce n'est pas le cas, débranchez-le et attendez 10 secondes avant de le rebrancher à nouveau.
2. Vérifiez qu'aucun plomb du circuit n'a sauté ou que le disjoncteur principal ne s'est pas déclenché. Si tout semble fonctionner correctement, essayez la prise sur un autre appareil.
3. Vérifiez bien que le panneau de commande est correctement programmé et que la minuterie est réglée.
4. Assurez-vous que la porte est correctement fermée en enclenchant son système de fermeture. Dans le cas contraire, l'énergie micro-ondes ne circulera pas à l'intérieur du four.

SI AUCUNE DE CES INDICATIONS NE RÉSOUT LA SITUATION, CONTACTEZ UN TECHNICIEN QUALIFIÉ.
N'ESSAYEZ PAS DE MANIPULER OU DE RÉPARER LE FOUR VOUS-MÊME.

CONSEILS POUR L'UTILISATION DES USTENSILES

1. L'ustensile idéal est transparent aux micro-ondes, car il permet à l'énergie de traverser le récipient et de réchauffer les aliments.
2. Les micro-ondes ne peuvent pénétrer le métal, il est donc fortement déconseillé d'utiliser des ustensiles ou des plats métalliques.
3. N'utilisez pas de produits en papier recyclé pour la cuisson au micro-ondes car ils sont susceptibles de contenir des petits fragments de métal pouvant provoquer des étincelles et/ou un incendie.
4. Il est recommandé d'utiliser des plats ronds/ovaux plutôt que des plats carrés/rectangulaires étant donné que la nourriture située dans les coins a tendance à trop cuire.
5. De fines bandes de papier d'aluminium peuvent être utilisées pour éviter aux zones exposées de trop cuire.

Mais faites attention à ne pas en utiliser trop et gardez une distance de 2,5 cm entre le papier d'aluminium et la paroi de la cavité.

La liste ci-dessous est un guide général pour vous aider à choisir les ustensiles appropriés.

* Combinaison: pour "micro-ondes +gril", et "micro-ondes+convection" cuisson.

Matériel de cuisson	Micro-ondes	Gril	Combinaison*
Verre résistant à la chaleur	Oui	Oui	Oui
Verre non-résistant à la chaleur	Non	Non	Non
Céramique résistant à la chaleur	Oui	Oui	Oui
Plat en plastique adapté au micro-ondes	Oui	Non	Non
Essuie-tout	Oui	Non	Non
Plateau métallique	Non	Oui	Non
Support métallique	Non	Oui	Non
Papier d'aluminium et récipient en aluminium	Non	Oui	Non
Plateau à cuisson	Non	Oui	Non

NOM DES ÉLÉMENTS

1. Système de verrouillage de la porte
2. Fenêtre du four
3. Couronne
4. Axe
5. Panneau de commande
6. Guide d'ondes (Veuillez ne pas enlever la plaque de mica qui couvre le guide d'ondes.)
7. Plateau de verre
8. Gril
9. Plateau métallique

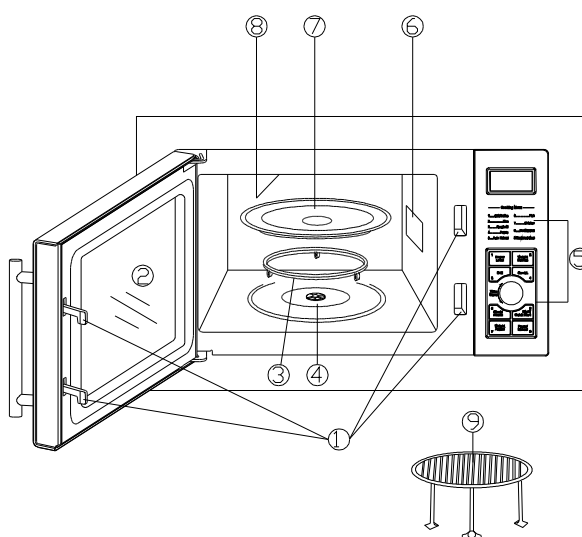

PANNEAU DE COMMANDE

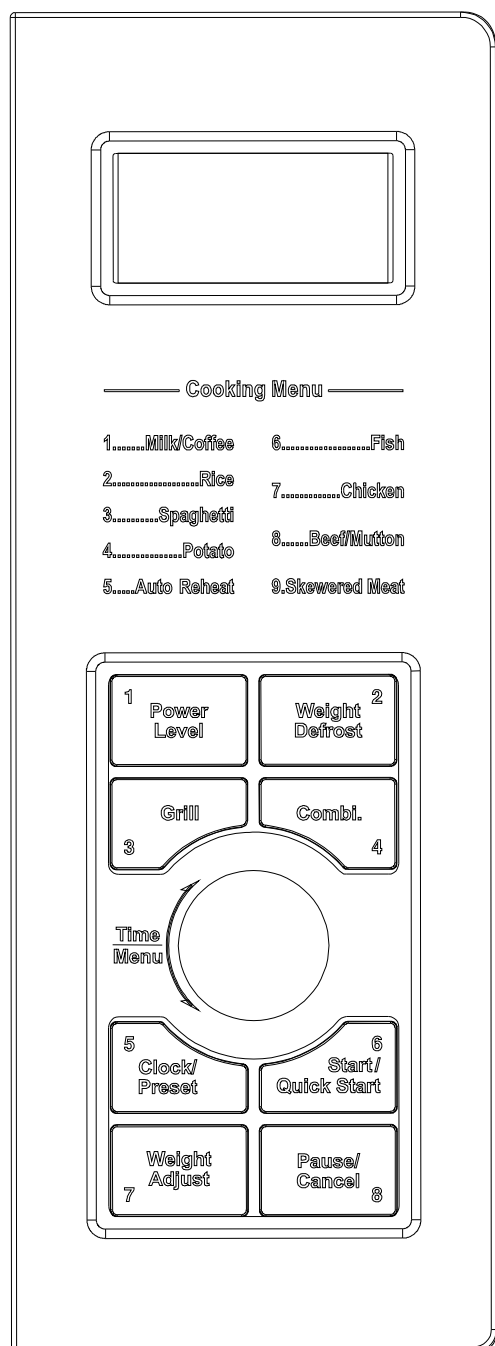

AFFICHEUR DU MENU

Les temps de cuisson, puissance, symboles et heure y sont affichés.

POWER LEVEL (PUISSANCE)

Appuyez sur cette touche pour régler le niveau de puissance des micro-ondes.

WEIGHT DEFROST (DÉCONGÉLATION EN FONCTION DU POIDS)

Appuyez pour sélectionner un programme de décongélation en fonction du poids

GRILL (GRIL)

Appuyez sur cette touche pour régler un programme de cuisson par gril.

COMBI. (CUISSON COMBINÉE)

Appuyez pour sélectionner un des deux programmes de cuisson combinée

TIME/MENU (TEMPS/MENU)

Tournez ce bouton pour régler l'horloge du four ainsi que le temps de cuisson

Tournez ce bouton pour sélectionner un menu de cuisson automatique.

Appuyez pour démarrer un programme de cuisson.

CLOCK/PRESET (HORLOGE/PROGRAMMATION)

Appuyez sur cette touche pour régler l'horloge du four ou un programme de cuisson avec un départ différé.

START/QUICK START (DÉPART/DÉPART RAPIDE)

Appuyez simplement sur cette touche pour démarrer un programme de cuisson ou régler un démarrage rapide.

WEIGHT ADJUST (RÉGLAGE DU POIDS)

Utilisez cette touche pour indiquer le poids de vos aliments ou le nombre de parts avec la fonction cuisson automatique.

PAUSE/CANCEL

Appuyez sur cette touche pour annuler un réglage ou.

(Veuillez consulter les pages suivantes pour plus de détails)

RÉGLAGE DES CONTRÔLES DU FOUR

À chaque fois que vous appuyez sur une touche, le four émettra un bip afin de confirmer la pression

RÉGLAGE DE L'HORLOGE

Cette horloge peut être réglée avec un système de 12 ou 24 heures, selon les spécifications. Pour vérifier l'heure pendant que le four fonctionne, appuyez sur la touche CLOCK/PRESET, l'heure s'affichera sur l'écran.

PAR EXEMPLE : si vous souhaitez régler l'heure du four sur 8h30 (matin ou soir) :

1. Appuyez une ou deux fois sur CLOCK/PRESET pour sélectionner le système de 12 ou 24 heures.
2. Tournez TIME/MENU pour régler 8 heures.
3. Appuyez sur la touche CLOCK/PRESET.
4. Tournez TIME/MENU pour régler 30 minutes.
5. Appuyez sur la touche CLOCK/PRESET pour confirmer le réglage.

CUISSON AUX MICRO-ONDES

Pour une cuisson aux micro-ondes, appuyez sur la touche POWER LEVEL afin de sélectionner un niveau de puissance de cuisson, puis utilisez le bouton TIME/MENU pour régler le temps de cuisson désiré. Le temps de cuisson maximal est de 95 minutes. Vous pouvez appuyer sur POWER LEVEL pendant la cuisson pour vérifier la puissance.

Choisissez le niveau de puissance en appuyant sur la touche POWER LEVEL.

APPUYEZ SUR LA TOUCHE POWER LEVEL	PUISSANCE DE CUISSON
1 fois	100%
2 fois	80%
3 fois	60%
4 fois	40%
5 fois	20%
6 fois	0%

Par exemple, si vous souhaitez cuire des aliments à 60% de la puissance du micro-ondes pendant 1 minute :

1. Appuyez sur trois fois sur la touche POWER LEVEL.
2. Tournez le bouton TIME/MENU sur 1 :00.
3. Appuyez sur la touche START/QUICK START.

PROGRAMMATION

Cette fonction vous permet de programmer le four pour qu'il démarre plus tard.

Marche à suivre

1. Réglez un programme de cuisson.
2. Appuyez sur la touche CLOCK/PRESET.
3. Tournez le bouton TIME/MENU pour régler le chiffre des heures.
4. Appuyez sur la touche CLOCK/PRESET.
5. Tournez le bouton TIME/MENU pour régler le chiffre des minutes.
6. Appuyez sur la touche START/QUICK START.

REMARQUE :

4. Assurez-vous que votre plat est bien dans le four avant que la cuisson ne commence.
5. Les fonctions Décongélation en fonction du poids et Démarrage rapide ne peuvent pas être préprogrammées.
6. Vous pouvez vérifier le temps de cuisson préprogrammé en appuyant sur CLOCK/PRESET. Pour annuler cette fonction, appuyez sur PAUSE/CANCEL.

GRIL

Le temps de cuisson maximal est de 95 minutes.

Cette fonction est très utile pour les tranches de viande fines, steaks, côtes, brochettes, saucisses ou morceaux de poulet.

Si vous souhaitez programmer une cuisson au gril pendant 12 minutes :

1. Appuyez une fois sur la touche GRILL.
2. Tournez le bouton TIME/MENU sur 12:00.
3. Appuyez sur la touche START/QUICK START.

CUISSON COMBINÉE

Cette fonction vous permet de combiner une cuisson au gril et aux micro-ondes selon deux modes différents.

Pendant la cuisson, vous pouvez vérifier les paramètres programmés en appuyant sur COMBI.

Le temps de cuisson maximal est de 95 minutes.

CUISSON COMBINÉE 1

30 % du temps pour une cuisson micro-ondes et 70 % pour une cuisson au gril. Utilisez cette fonction pour les poissons ou les gratins.

Par exemple, si vous souhaitez utiliser la cuisson combinée 1 pendant 25 minutes :

1. Appuyez sur la touche PAUSE/CANCEL.
2. Appuyez une fois sur la touche COMBI.
3. Tournez TIME/MENU sur 25:00.
4. Appuyez sur la touche START/QUICK START.

CUISSON COMBINÉE 2

55 % du temps pour une cuisson aux micro-ondes et 45 % pour une cuisson au gril. Utilisez cette fonction pour les gâteaux, omelettes, pommes de terre au four et volaille.

Si vous souhaitez utiliser la cuisson combinée 2 pendant 12 minutes :

1. Appuyez sur la touche PAUSE/CANCEL.
2. Appuyez deux fois sur la touche COMBI.
3. Tournez TIME/MENU sur 12:00.
4. Appuyez sur la touche START/QUICK START.

MENU CUISSON AUTOMATIQUE

Pour certains types d'aliments ou de cuisson, il n'est pas nécessaire de programmer la durée et la puissance de cuisson. Il suffit d'indiquer le type d'aliments ainsi que leur poids.

Il se peut que vous ayez à retourner les aliments à mi-cuisson.

Par exemple, pour cuire 300 g de poisson :

1. En mode veille, tournez le bouton TIME/MENU dans le sens inverse des aiguilles d'une montre pour sélectionner Pizza, n°6 du menu automatique.
2. Appuyez sur la touche WEIGHT ADJUST pour indiquer le poids souhaité.
3. Appuyez sur la touche START/QUICK START.

CODE	MENU AUTOMATIQUE	Appuyez sur WEIGHT ADJ pour indiquer le poids ou le nombre de parts.
A-1	Lait / café (200ml / tasse)	<ol style="list-style-type: none"> 1. Pour le lait / café et les pommes de terre, il ne s'agit pas de poids mais d'unités. 2. Pour la cuisson du poulet, du bœuf, de l'agneau et des brochettes, le four s'arrêtera à mi-cuisson et émettra un bip pour que vous puissiez retourner les aliments. 3. Le résultat de la cuisson automatique dépend de facteurs comme la forme et la taille des aliments, vos préférences personnelles concernant la cuisson de certains types d'aliments et la façon dont vous les placez dans le four. Si vous n'êtes pas complètement satisfait du résultat, veuillez régler le temps de cuisson en fonction de ces paramètres.
A-2	Riz (g)	
A-3	Spaghetti (g)	
A-4	Pommes de terre (230 g chacune)	
A-5	Réchauffage automatique (g)	
A-6	Poisson (g)	
A-7	Poulet (g)	
A-8	Bœuf / agneau (g)	
A-9	Brochettes de viande (g)	

CUISSON EN PLUSIEURS ETAPES

Vous pouvez programmer votre four pour qu'il réalise jusqu'à deux séquences de cuisson automatique. Si vous souhaitez réaliser le programme de cuisson suivant :

1. cuisson à 100 % du niveau de puissance des micro-ondes ;
2. cuisson à 80 % du niveau de puissance des micro-ondes ;

Marche à suivre :

1. Sélectionner 100 % du niveau de puissance des micro-ondes et de temps de cuisson ;
2. Sélectionner 80 % du niveau de puissance des micro-ondes et de temps de cuisson ;
3. Appuyez sur la touche START/QUICK START.

REMARQUE : Vous ne pouvez pas utiliser les fonctions Cuisson automatique, Décongélation en fonction du poids et Démarrage rapide pour la Cuisson en plusieurs étapes.

DECONGELATION EN FONCTION DU POIDS

Ce four permet de décongeler des aliments en fonction du poids que vous indiquez. Le temps et la puissance de décongélation sont réglés automatiquement une fois que le poids est programmé.

PAR EXEMPLE, si vous voulez décongeler 600 g de viande.

1. Appuyez une fois sur la touche WEIGHT DEFROST.
2. Appuyez sur WEIGHT ADJUST pour sélectionner le poids.
3. Appuyez sur START/ QUICK START.

REMARQUE : Le poids des produits surgelés peut varier entre 100 et 1 800 g. Ne sélectionnez pas de poids qui dépasse cet intervalle.

Pendant la décongélation, le four s'arrêtera et émettra un bip pour vous permettre de retourner les aliments. Appuyez ensuite sur START/ QUICK START pour reprendre la décongélation.

DEMARRAGE RAPIDE

Le four démarrera à puissance MAXIMALE (100 % de sa puissance) pour le programme de cuisson DÉMARRAGE RAPIDE.

Appuyez sur START/QUICK START afin de régler le temps de cuisson. Le four démarrera immédiatement à puissance maximale. Le temps de cuisson maximal est de 10 minutes.

SECURITE ENFANT

Cette fonction évite que les enfants mettent le four en marche sans surveillance. Le voyant SÉCURITÉ ENFANTS s'allumera sur l'afficheur et il est impossible de se servir du four lorsque cette fonction est activée.

Pour verrouiller : appuyez pendant 3 secondes sur la touche PAUSE/CANCEL. Le four émet un bip et le voyant VERROUILLAGE s'allume.

Pour déverrouiller : appuyez pendant 3 secondes sur la touche PAUSE/CANCEL jusqu'à ce que le voyant s'éteigne sur l'afficheur.

NETTOYAGE ET ENTRETIEN

1. Avant le nettoyage, fermez et débranchez le four.
2. Gardez l'intérieur du four propre. Lorsque des éclaboussures d'aliments ou de liquides adhèrent aux parois du four, nettoyez-les avec un chiffon humide. Vous pouvez utiliser un détergent doux si le four devient très sale. Évitez l'utilisation d'aérosols et de détergents agressifs qui peuvent tâcher, marquer ou affecter la surface de la porte.
3. Les parties extérieures doivent être nettoyées avec un chiffon humide. Pour ne pas endommager les pièces de fonctionnement situées à l'intérieur du four, évitez de laisser de l'eau couler dans les orifices de ventilation.
4. Essuyez la porte et la fenêtre à l'intérieur et à l'extérieur, les joints de la porte et les parties visibles avec un chiffon humide pour éliminer les éclaboussures. N'utilisez pas de détergent abrasif.
5. Ne laissez pas l'eau mouiller le panneau de commande. Nettoyez-le avec un chiffon doux et humide. Lorsque vous nettoyez le panneau de commande, laissez la porte ouverte pour éviter que le four ne s'allume accidentellement.
6. Si de la vapeur s'accumule à l'intérieur ou à l'extérieur de la porte du four, essuyez-la avec un chiffon doux. Ceci est normal et peut se produire lorsque le four fonctionne dans des conditions humides.
7. Il est parfois nécessaire de retirer le plateau en verre pour le nettoyer. Lavez-le dans de l'eau savonneuse ou au lave-vaisselle.
8. Le support à roulettes et la base du four doivent être nettoyés régulièrement pour éviter qu'ils ne deviennent trop bruyants. Essuyez simplement la base du four avec un détergent doux. Le support à roulettes peut être lavé dans de l'eau savonneuse tiède ou au lave-vaisselle. Lorsque vous retirez le support à roulettes de la cavité pour le nettoyer, assurez-vous de le replacer correctement.
9. Pour éliminer les odeurs de votre four, mélangez le jus et la peau d'un citron et un verre d'eau dans un bol adapté au micro-ondes. Faites fonctionner le four pendant 5 minutes. Essuyez bien et séchez avec un chiffon doux.
10. Adressez-vous à votre distributeur lorsqu'il devient nécessaire de faire remplacer la lampe de votre four.
11. Nettoyez régulièrement le four et enlevez tout dépôt alimentaire de l'intérieur de l'appareil. S'il n'est pas maintenu dans un état de propreté correct, sa surface pourrait se dégrader et affecter de façon inexorable la durée de vie de votre appareil, et conduire ainsi à une situation dangereuse.
12. Veuillez ne pas jeter cet appareil à l'endroit où vous jetez généralement vos déchets domestiques ordinaires; ce four à micro-ondes doit être déposé dans un point de collecte spécial mis à disposition par la municipalité.

ENLEVEMENT DES APPAREILS MENAGERS USAGES



La directive européenne 2002/96/EC sur les Déchets des Equipements Electriques et Electroniques (DEEE), exige que les appareils ménagers usages ne soient pas jetés dans le flux normal des déchets municipaux. Les appareils usagés doivent être collectés séparément afin d'optimiser le taux de récupération et le recyclage des matériaux qui les composent, et réduire l'impact sur la santé humaine et l'environnement. Le symbole de la poubelle barrée est apposée sur tous les produits pour rappeler les obligations de collecte séparée. Les consommateurs devront contacter les autorités locales ou leur revendeur concernant la

démarche à suivre pour l'enlèvement de leur vieil appareil

DECLARATION OF CONFORMITY:

This device complies with the requirements of the Low Voltage Directive 2006/95/EC and the requirements of the EMC directive 2004/108/EC.

PRECAUÇÕES PARA EVITAR A POSSÍVEL EXPOSIÇÃO A ENERGIA DE MICROONDAS EXCESSIVA

1. Não tente utilizar este forno microondas com a porta aberta visto que o funcionamento com a porta aberta pode originar uma exposição nociva a energia das microondas. É importante não retirar ou modificar os fechos de segurança.
2. Não coloque nenhum objecto entre a parte dianteira do forno microondas e a porta, ou permite que terra ou resíduos de líquidos de limpeza se acumulem nas superfícies vedantes.
3. Não utilize o forno microondas se ele estiver danificado. É particularmente importante que a porta do forno microondas feche devidamente, e que não haja qualquer dano
 - a. na porta (dobrada),
 - b. nas dobradiças e fechos (partidos ou com folgas),
 - c. nos vedantes das portas e nas superfícies vedantes.
4. O forno microondas só deve ser ajustado ou reparado por técnicos de assistência devidamente qualificados.

INSTRUÇÕES DE SEGURANÇA IMPORTANTES

Quando utilizar aparelhos eléctricos, deve cumprir precauções de segurança básicas, incluindo o seguinte:

AVISO: Para reduzir o risco de queimaduras, choques eléctricos, incêndio, lesões pessoais ou exposição a energia de microondas excessiva:

1. Este aparelho pode ser usado por crianças maiores de 8 anos e por pessoas com capacidades físicas, sensoriais ou mentais reduzidas ou com falta de experiência e conhecimento, sempre que lhes seja dada a supervisão apropriada ou instruções para a utilização do aparelho de forma segura e de modo a que compreendam os perigos inerentes. Não deixe que crianças brinquem com o aparelho. Não permita a limpeza e manutenção do aparel-

ho pelo utilizador a crianças sem vigilância.

2. As crianças deverão ser supervisionadas, para se assegurar de que não brincam com a unidade.
3. Mantenha o aparelho e o seu cabo fora do alcance de crianças menores de 8 anos.
4. PRECAUÇÃO: Para a segurança dos seus filhos, não deixe partes da embalagem (sacos plásticos, papelão, esferovite, etc.) ao alcance dos mesmos.
5. Se o cabo de ligação estiver danificado recorra a um serviço técnico autorizado com o fim de evitar riscos.
6. Nunca desligue o aparelho puxando pelo cabo.
7. Não ponha em funcionamento se o cabo ou a ficha estiverem estragados ou se observa que o aparelho não funciona correctamente.
8. Não utilize o aparelho com as mãos molhadas.
9. Não mergulhe o aparelho em água nem em nenhum outro líquido.
10. Antes de efectuar a sua limpeza comprove que o aparelho está desligado.
11. O aparelho deve ser instalado de acordo com a regulamentação nacional para instalações eléctricas.
12. Este aparelho destina-se apenas a uso doméstico.
13. No caso em que você precisa de uma cópia do manual de instruções, você pode perguntar para ele por a escrita um e-mail para sonifer@sonifer.es.

14. A parte traseira do aparelho deve ser contra a parede.
15. AVISO: Ninguém excepto um técnico devidamente qualificado deve efectuar qualquer assistência ou reparação que envolva a remoção de qualquer tampa que forneça alguma protecção contra a exposição a energia de microondas.
16. AVISO: Os líquidos ou quaisquer outros alimentos não devem ser aquecidos dentro de recipientes fechados visto que é possível que expludam.
17. Se observar fumo, deve desligar o aparelho ou retirar a ficha da tomada e deixar a porta do forno microondas fechada para extinguir quaisquer potenciais chamas acesas.
18. O aquecimento com microondas de bebidas por originar uma fervura eruptiva retardada, pelo que ser exercidos os devidos cuidados quando manusear o recipiente.
19. Os conteúdos dos biberões e frascos boiões de comida para bebé devem abanados ou abanados e a temperatura devem ser verificados antes de serem servidos para evitar a ocorrência de queimaduras.
20. Os ovos dentro da casca e ovos cozidos inteiros ainda com a casca não ser aquecidos em fornos microondas, visto que podem explodir mesmo depois do aquecimento com microondas ter terminado.

21. **ADVERTÊNCIA:** Se a porta ou as juntas da porta estiverem danificadas, o forno não deverá funcionar até ser reparado por um técnico qualificado.

22. Utilizar unicamente utensílios que sejam adequados para utilização em fornos microondas.

23. Quando se aquecerem alimentos em recipientes de plástico ou papel, vigiar o forno devido à possibilidade de ignição.

24. O forno microondas foi concebido para aquecer bebidas e alimentos. A secagem de alimentos ou roupa e o aquecimento de almofadas, sapatilhas, esponjas, roupa húmida e artigos similares pode implicar risco de feridas, ignição ou incêndio.

25. O forno deverá ser limpo regularmente e retirar qualquer resíduo de alimentos.

26. A falha na manutenção do forno no que se refere à limpeza poderá levar à deterioração da sua superfície e poderá afectar adversamente a vida útil do aparelho e levar a uma situação perigosa.

27. **ADVERTÊNCIA:** Verifique se o forno não sofreu nenhum tipo de danos, por exemplo porta mal alinhada ou curvada, juntas herméticas da porta e superfícies de selagem danificadas, ferrolhos ou dobradiças partidos ou soltos, e amolgaduras no interior do forno ou na porta. Se existir algum tipo de dano, não utilizar o forno e contactar

o serviço técnico qualificado.

28. Leia todas as instruções antes de utilizar o aparelho.

29. Utilize este aparelho apenas para o fim previsto conforme descrito neste manual. Não utilize substâncias químicas ou vapores corrosivos neste aparelho. Este tipo de forno microondas é concebido especificamente para aquecer, cozinhar ou secar alimentos. Não foi concebido para utilização industrial ou laboratorial.

30. Não utilize o forno microondas quando ele está vazio.

31. Para reduzir o risco de incêndio na cavidade do forno microondas:

- Retire os atilhos dos sacos de papel ou de plástico antes de os colocar no forno microondas.

- Não utilize a cavidade para armazenar coisas. Não deixe os produtos em papel, utensílios de cozinha ou alimentos dentro da cavidade quando não utilizar o forno microondas.

32. Não frite comida no forno microondas. O óleo quente pode danificar as partes do forno microondas e os seus utensílios, e provocar queimaduras da pele.

33. Perfure os alimentos com peles grossas, tais como batatas, abóboras inteiras, maçãs e castanhas antes de os cozinhar.

34. Os utensílios de cozinha podem aquecer por causa do calor transferido da comida aquecida. É necessário utilizar

pegas para manusear os utensílios.

35. Deve verificar os utensílios para se certificar de que são adequados para serem utilizados num forno microondas.

36. Este produto é um equipamento ISM de Grupo 2 e Classe B. A definição do Grupo 2 que contém todo o equipamento ISM (Industrial, Científico e Médico) é aquele no qual a energia de radiofrequência é gerada intencionalmente e/ou utilizada sob a forma de radiação electromagnética para o tratamento de material, e origina a erosão do equipamento. O equipamento de Classe B é adequado para ser utilizado em estabelecimentos domésticos e em estabelecimentos ligados directamente a uma rede de fornecimento de corrente eléctrica de baixa voltagem que fornece edifícios utilizados para fins domésticos.

37. **ATENÇÃO:** A superfície pode permanecer quente durante ou após a sua utilização.

38. Não utilize o aparelho ligado a um temporizador externo nem a um sistema separado do controlo remoto.

39. **ATENÇÃO:** Em caso de utilização incorreta do aparelho, há um risco de possíveis lesões.

ESPECIFICAÇÕES*

Consumo eléctrico:	230V/50Hz,1400W(Microwave)
	1000W(Grill)
Saída da potência das microondas classificada:	900W
Frequência de funcionamento:	2450MHz
Dimensões exteriores:	385x595x395
Dimensões da cavidade aberta:	220x340x320
Capacidade do forno:	23Litros
Uniformidade da cozedura:	Turntable
Peso líquido:	Approx.13,6kg

*Todos os dados se encontram sujeitos a alterações, e verificação por parte do utilizador dos dados disponíveis na placa identificadora do forno microondas. Queixas de erros são ignoradas.

INSTALAÇÃO

Certifique-se de que todos os materiais da embalagem são retirados do interior da porta.

1. **AVISO:** Inspeccione o forno microondas para detectar quaisquer danos, tais como uma porta alinhada indevidamente ou dobrada, vedantes da porta e superfícies vedantes danificados, dobradiças da porta e fechos de segurança partidos ou soltos e amolgadelas no interior da cavidade ou na porta. Se houver qualquer dano, não utilize o forno microondas e contacte técnicos devidamente qualificados.
2. Este forno microondas deve ser colocado sobre uma superfície plana e estável que suporte o seu peso bem como o da comida mais pesada que é provável que venha a cozinhar nele.
3. Não coloque o forno microondas num local onde seja gerado calor, humidade elevada, ou perto de materiais combustíveis.
4. O forno microondas tem de ter um fluxo de ar suficiente para funcionar correctamente. Deixe um espaço livre de 20 cm por cima do forno microondas, de 10 cm na parte de trás, e de 5 cm em ambos os lados. Não tape ou bloqueie quaisquer aberturas de ventilação existente no aparelho. Não retire os pés do aparelho.
5. Não utilize o forno microondas sem o tabuleiro de vidro, suporte do anel cilíndrico e haste nas suas devidas posições.
6. Certifique-se de que o fio eléctrico não está danificado, e não se encontra debaixo do forno microondas ou sobre qualquer superfície quente ou afiada.
7. A tomada deve ser facilmente acedida, para que seja possível retirar a ficha rapidamente numa situação de emergência.
8. Não utilize o forno microondas no exterior.

INTERFERÊNCIA RÁDIO

O funcionamento do forno microondas pode provocar interferências com o rádio, TV ou equipamento semelhante.

Quando tal interferência ocorre, ela pode ser reduzida ou eliminada através das seguintes medidas:

1. Limpe a porta e superfície vedante do forno microondas.
2. Re-orienta a antena receptora do rádio ou da televisão.
3. Mude o forno microondas de posição em relação ao receptor.

4. Afaste o forno microondas do receptor.
 5. Ligue o forno microondas a uma tomada diferente, de maneira a que ele e o receptor estejam em circuitos de derivação diferentes.
- 4.

PRINCÍPIOS DA COZINHA COM MICROONDAS

1. Arranje a comida cuidadosamente. Coloque as partes mais espessas na parte exterior do prato.
2. Verifique o tempo de cozedura. Cozinhe os alimentos durante o período de tempo mais reduzido possível, e adicione mais tempo conforme necessário. Os alimentos cozinhados em demasia podem largar fumo ou incendiar-se.
3. Tape os alimentos enquanto os cozinha. As tampas previnem os salpicos, e ajudam os alimentos a cozinharem uniformemente.
4. Vire os alimentos para acelerar a cozedura no microondas dos mesmos, tais como frango e hamburgers. Bocados grandes, tais como lombos, devem ser virados pelo menos uma vez.
5. Mude os alimentos, tais como almôndegas, de sítio no prato para cozinharem uniformemente, e do centro do prato para o exterior do mesmo.

INSTRUÇÕES DE LIGAÇÃO À TERRA

Este aparelho tem de ter uma ligação à terra. Este forno microondas está equipado com um fio que possui um fio para a ligação à terra e uma ficha com ligação à terra. A ficha deve ser ligada a uma tomada que se encontre devidamente instalada e tenha uma ligação à terra. Na eventualidade de um curto-circuito, a ligação à terra reduz o risco de choque eléctrico ao fornecer um fio de fuga para a corrente eléctrica. Recomendamos que disponibilize um circuito separado para servir apenas o forno microondas. A utilização de voltagens elevadas é perigosa, e pode originar um incêndio ou qualquer outro acidente provocando danos no forno microondas.

AVISO A utilização indevida da ficha com ligação à terra pode originar um risco de choque eléctrico.

Nota:

1. Consulte um electricista ou técnico de assistência qualificados se tiver quaisquer dúvidas sobre a ligação à terra ou as instruções eléctricas.
2. O fabricante e o revendedor não aceitam qualquer responsabilidade por quaisquer danos ao forno microondas ou lesões pessoais resultantes do não cumprimento dos procedimentos da ligação eléctrica.

Os fios deste cabo são coloridos de acordo com o seguinte código:

Verde e Amarelo = TERRA

Azul = NEUTRO

Castanho = CORRENTE VIVA

ANTES DE PEDIR ASSISTÊNCIA

Se o forno microondas deixar de funcionar:

1. Certifique-se de que o forno microondas está devidamente ligado. Se não estiver, retire a ficha da tomada, espere 10 segundos e volte a ligá-la devidamente.
2. Verifique se existe algum fusível do circuito reventado, ou disjuntor desligado. Se estes estiverem a funcionar devidamente, teste a tomada com outro aparelho.
3. Certifique-se de que o painel de controlo foi devidamente programado e que o temporizador foi configurado.
4. Certifique-se de que a porta está firmemente fechada e active o sistema de fecho de segurança da

porta. Caso contrário, a energia de microondas não irá passar para o forno.

CONTACTE UM TÉCNICO QUALIFICADO SE NENHUMA DAS ANTERIORES ACÇÕES SOLUCIONAR O PROBLEMA. NÃO TENDE AJUSTAR OU REPARAR O FORNO VOCÊ MESMO.

GUIA DE UTENSÍLIOS

1. O material ideal para um utensílio para um forno microondas é transparente em relação ao aparelho, permite a passagem da energia através do recipiente e aquecer os alimentos.
2. As microondas não conseguem penetrar no metal, pelo que não deve utilizar utensílios metálicos ou pratos com rebordos metálicos.
3. Não utilize produtos de papel reciclado quando cozinhar com o forno microondas, visto que eles podem conter pequenos fragmentos de metal, os quais podem provocar faíscas e/ou incêndios.
4. Recomendamos a utilização de pratos redondos/ovais em detrimento dos pratos quadrados/oblongos, visto que a comida que fica nos cantos tende a cozinhar em demasia.

Pode utilizar tiras estreitas de folha de alumínio para impedir que as áreas expostas cozinhem em demasia. Exerça os devidos cuidados para não utilizar demasiada folha de alumínio, e deixe um espaço de 2,5 cm entre a folha de alumínio e a cavidade

A lista que se segue é um guia geral para o ajudar a seleccionar os utensílios correctos.

Combinação*: aplicable para cocção "microondas+grill" y "microondas+ convecção".

Louça	Microondas	Grelhador	Combinação*
Vidro resistente ao calor	Sim	Sim	Sim
Vidro não resistente ao calor	Não	Não	Não
Cerâmica resistente ao calor	Sim	Sim	Sim
Prato de plástico adequado para microondas	Sim	Não	Não
Papel de cozinha	Sim	Não	Não
Tabuleiro de metal	Não	Sim	Não
Suporte de metal	Não	Sim	Não
Folha de alumínio e recipientes de alumínio	Não	Sim	Não
Prato para forno	Não	Sim	Não

NOMES DAS PEÇAS

1. Sistema de bloqueio de segurança da porta
2. Janela do microondas
3. Anel giratório
4. Eixo
5. Painel de control
6. Guia de ondas (Não retire a placa de mica que protege a guia de ondas)
7. Bandeja de vidro
8. Elemento aquecedor do grill
9. Grade de metal

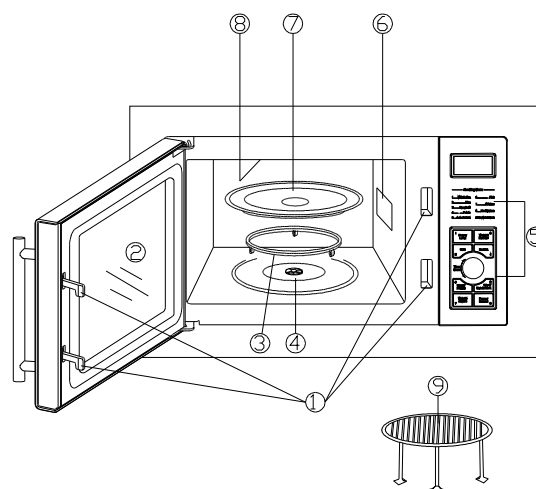

PAINEL DE CONTROLO

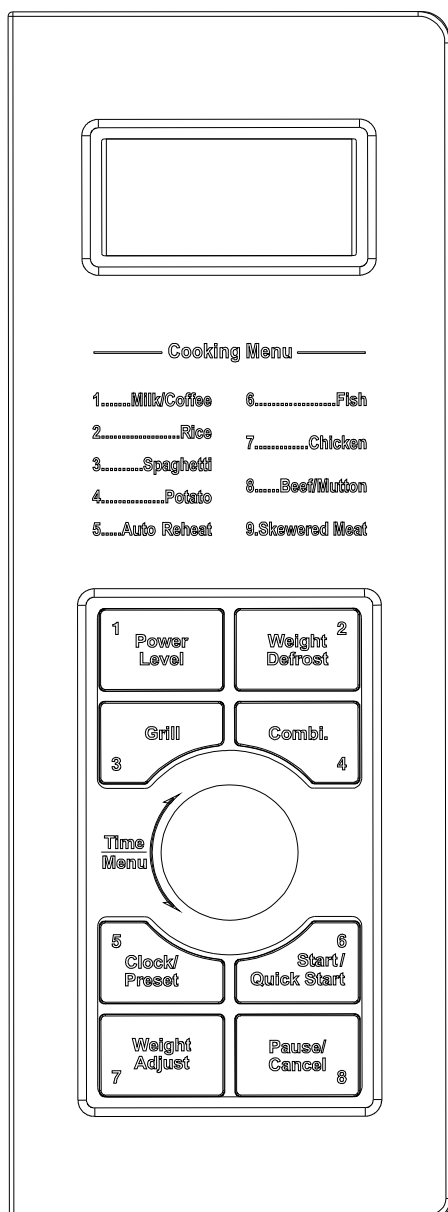

ECRÃ DAS FUNÇÕES DO MENU

São apresentados o tempo de cozedura, a potência, os indicadores de função e a hora do relógio.

POWER LEVEL (NÍVEL DA POTÊNCIA)

Pressione este botão para definir o nível de potência de cozedura do microondas.

WEIGHT DEFROST (DESCONGELAMENTO POR PESO)

Utilize este botão para definir o programa de descongelamento por peso.

GRILL (GRELHADOR)

Pressione este botão para definir o programa de cozedura com grill.

COMBI. (COMBINAÇÃO)

Pressione este botão para definir uma das combinações do programa de cozedura.

TIME/MENU (HORA/MENU)

Rode o botão para definir a hora do relógio do microondas e introduzir a hora de cozedura.

Rode o botão TIME/MENU para seleccionar um dos menus de cozedura automática.

Pressione este botão para iniciar um programa de cozedura.

CLOCK/PRESET (RELÓGIO/PREDEFINIR)

Pressione este botão para definir o relógio do microondas ou para predefinir um programa.

START/QUICK START (INICIAR/INICIAR RÁPIDO)

Pressione simplesmente este botão para iniciar um programa de cozedura ou para definir um programa de iniciar rápido.

WEIGHT ADJUST (AJUSTE DO PESO)

Utilize este botão para especificar o peso dos alimentos ou o número de pratos no menu de cozedura automática.

PAUSE/CANCEL (PAUSAR/CANCELAR)

Pressione este botão para cancelar a definição ou reiniciar o microondas antes de definir um programa de cozedura e definir o bloqueio de segurança de crianças.

(Para mais detalhes, por favor, consulte as páginas seguintes)

COMO DEFINIR OS BOTÕES DO FORNO

De cada vez que um botão é pressionado, será emitido um bip como aviso sonoro.

CONFIGURAR O RELÓGIO

Este relógio é um relógio com o formato de 12 ou 24 horas de acordo com as diferentes especificações. Para ver a hora enquanto o microondas está a funcionar, pressione o botão CLOCK/PRESET e, em seguida, a hora será apresentada no visor.

POR EXEMPLO: Suponha que pretende definir o relógio do microondas para 8:30 (A.M. ou P.M.).

5. Pressione o botão CLOCK/PRESET uma ou duas vezes para seleccionar o formato de 12 ou 24 horas no visor.
6. Rode o botão TIME/MENU para 8:00.
7. Pressione o botão CLOCK/PRESET.
8. Rode o botão TIME/MENU para definir 30 minutos.
9. Pressione o botão CLOCK/PRESET para confirmar a definição.

COZEDURA NO MICROONDAS

Para a cozedura com o microondas, pressione o botão POWER LEVEL para seleccionar um nível de potência de cozedura e, em seguida, utilize o botão TIME/MENU para definir uma hora de cozedura que deseja. O tempo de cozedura mais longo é de 95 minutos. Pode pressionar o botão POWER LEVEL durante a cozedura para verificar a potência.

Selecione o nível de potência pressionando o botão POWER LEVEL.

PRESSIONAR O BOTÃO POWER LEVEL	POTÊNCIA DE COZEDURA
Uma vez	100%
Duas vezes	80%
Três vezes	60%
Quatro vezes	40%
Cinco vezes	20%
Seis vezes	0%

Por exemplo, suponha que pretende cozinhar durante 1 minuto com uma potência do microondas a 60%.

1. Pressione o botão POWER LEVEL três vezes.
2. Rode o botão TIME/MENU para 01:00:00.
3. Pressione o botão START/QUICK START.

PREDEFINIR

Esta função permite que o microondas inicie a uma hora mais tardia.

Passos:

1. Defina um programa de cozedura.
2. Pressione o botão CLOCK/PRESET.
3. Rode o botão TIME/MENU para definir os dígitos das horas.
4. Pressione o botão CLOCK/PRESET.
5. Rode o botão TIME/MENU para definir os dígitos dos minutos.
6. Pressione o botão START/QUICK START.

NOTA:

1. Certifique-se de que os alimentos são colocados no microondas com antecedência e antes de a cozedura ser iniciada.

2. As funções WEIGHT DEFROST e QUICK START não podem ser predefinidas.
3. Pode verificar a hora de cozedura predefinida pressionando o botão CLOCK/PRESET e PAUSE/CANCEL para cancelar o programa predefinido.

GRILL (GRELHADOR)

O tempo de cozedura mais longo é de 95 minutos.

A cozedura com grill é particularmente útil para fatias finas de carne, bifes, nacos de carne, espetadas, salsichas e frango cortado.

Suponha que pretende programar a cozedura com grill para 12 minutos.

1. Pressione o botão GRILL uma vez.
2. Rode o botão TIME/MENU para 12:00.
3. Pressione o botão START/QUICK START.

COMBINAÇÃO

Esta função permite-lhe combinar o grill com o microondas em duas definições diferentes.

Durante a cozedura, pode ver a definição programada ao pressionar o botão COMBI.

O tempo de cozedura mais longo é de 95 minutos.

COMBINAÇÃO 1

Para a cozedura com o microondas 30% do tempo e para a cozedura com grill 70%. Utilize para a cozedura de peixe ou pratos gratinados.

Suponha que pretende definir a cozedura com a combinação 1 para 25 minutos.

1. Pressione o botão PAUSE/CANCEL.
2. Pressione o botão COMBI. uma vez.
3. Rode o botão TIME/MENU para 25:00.
4. Pressione o botão START/QUICK START.

COMBINAÇÃO 2

Para a cozedura com o microondas 55% do tempo e para a cozedura com grill 45%. Utilize para a cozedura de pudins, omeletas, batatas assadas e aves.

Suponha que pretende definir a cozedura com a combinação 2 para 12 minutos.

1. Pressione o botão PAUSE/CANCEL.
2. Pressione o botão COMBI. duas vezes.
3. Rode o botão TIME/MENU para 12:00.
4. Pressione o botão START/QUICK START.

MENU DE COZEDURA AUTOMÁTICA

Para os seguintes alimentos ou funcionamento da cozedura, não precisa de introduzir a potência de cozedura e a hora. Basta que indique o tipo de alimentos que pretende cozinhar, assim como o peso destes alimentos.

Pode precisar de virar os alimentos durante a cozedura.

Por exemplo, para cozer 300g de peixe.

1. No modo espera, rode o botão TIME/MENU no sentido contrário ao dos ponteiros do relógio para seleccionar *pizza*, indicado pelo item 6 do menu automático.
2. Pressione o botão WEIGHT ADJUST para o peso que deseja.
3. Pressione o botão START/QUICK START.

CÓDIGO	MENU AUTOMÁTICO	Pressione o botão WEIGHT ADJUST para indicar o peso ou o número de pratos.
A-1	Leite/café (200ml por chávena)	<ol style="list-style-type: none"> 1. Para produtos como leite/café e batata, o importante é o número de pratos e não o peso. 2. Para cozinhar frango, bife/carneiro e espetadas de carne, o microondas fará uma pausa e emitirá um bip sonoro que o avisa para virar os alimentos durante o processo de cozedura. 3. O resultado da cozedura automática depende de factores como a forma e o tamanho dos alimentos, da sua preferência pessoal assim como da cozedura de certos alimentos e mesmo do modo como coloca os alimentos no microondas. Se acha que o resultado não é satisfatório a qualquer nível, ajuste a hora da cozedura um pouco mais em conformidade.
A-2	Arroz (g)	
A-3	Esparguete (g)	
A-4	Batata (cada 230g)	
A-5	Reaquecimento automático (g)	
A-6	Peixe (g)	
A-7	Frango (g)	
A-8	Bife/carneiro (g)	
A-9	Espetadas de carne (g)	

COZEDURA MULTI-FASEADA

O seu microondas pode ser programado até 2 sequências de cozedura automática. Suponha que pretende definir o seguinte programa de cozedura:

1. 100% cozedura com o microondas;
2. 80% cozedura com o microondas;

Passos:

1. Introduza 100% do nível de potência do microondas e horas de cozedura.
2. Introduza 80% do nível de potência do microondas e horas de cozedura.
3. Pressione o botão START/QUICK START.

NOTA: As funções Cozedura automática, Descongelamento por peso e Iniciar rápido não podem ser definidas na cozedura multi-faseada.

DESCONGELAMENTO POR PESO

O microondas pode ser utilizado para descongelar alimentos pelo peso que introduziu. O tempo de descongelamento e o nível de potência são definidos automaticamente assim que o peso dos alimentos é programado.

POR EXEMPLO: Suponha que pretende descongelar 600g de carne.

1. Pressione uma vez o botão WEIGHT DEFROST.
2. Pressione o botão WEIGHT ADJUST para seleccionar o peso dos alimentos.
3. Pressione o botão START/QUICK START.

Nota: O peso dos alimentos congelados vai desde 100g até 1800g. Não introduza um peso que exceda este

limite.

Durante o programa de descongelamento, o sistema fará uma pausa, sendo ouvidos bips sonoros que avisam o utilizador para virar os alimentos e, em seguida, pressione o botão START/QUICK START para reiniciar o descongelamento.

INICIAR RÁPIDO

O microondas irá funcionar a uma potência ALTA (saída da potência a 100%) no programa de cozedura QUICK START.

Pressione o botão START/QUICK START para definir as horas de cozedura e o microondas inicia o seu funcionamento de imediato a uma potência máxima. O tempo de cozedura mais longo que pode definir é de 10 minutos.

BLOQUEIO DE SEGURANÇA DE CRIANÇAS

Utilize para prevenir o funcionamento sem supervisão do microondas por crianças pequenas. O indicador CHILD LOCK (Bloqueio para crianças) será mostrado no ecrã do visor e o microondas não funcionará enquanto o CHILD LOCK estiver definido.

Para definir o CHILD LOCK (Bloqueio para crianças): Pressione e mantenha pressionado o botão PAUSE/CANCEL durante 3 segundos, será emitido um bip sonoro e o indicador LOCK acende.

Para cancelar o CHILD LOCK (Bloqueio para crianças): Pressione e mantenha pressionado o botão PAUSE/CANCEL durante 3 segundos até o indicador no visor desaparecer.

LIMPEZA E MANUTENÇÃO

1. Desligue o forno microondas e retire a ficha da tomada antes de o limpar.
2. Mantenha o interior do forno limpo. Limpe as paredes com um pano húmido quando a comida salpica as paredes, ou líquidos derramados se agarram às paredes. Pode utilizar um detergente suave se o forno microondas ficar muito sujo. Evite a utilização de spray e outros produtos de limpeza agressivos, visto que eles podem manchar, riscar ou desvanecer a superfície da porta.
3. As superfícies exteriores devem ser limpas com um pano húmido. Para impedir a ocorrência de danos nas partes funcionais no interior do forno microondas, não deve permitir a entrada de água dentro das aberturas de ventilação.
4. Limpe a porta e a janela em ambos os lados, os vedantes da porta e partes adjacentes frequentemente com um pano suave para remover quaisquer derrames ou salpicos. Não utilize produtos de limpeza abrasivos.
5. Não permita que o painel de controlo seja molhado. Limpe-o com um pano suave humedecido. Quando limpar o painel de controlo, deixe a porta aberta para impedir que o forno se ligue acidentalmente.
6. Caso se acumule vapor no interior ou à volta da porta do forno microondas, deve limpá-lo com um pano suave. Isto pode ocorrer quando o forno microondas é utilizado sob condições de humidade elevada. Isto é normal.
7. É necessário retirar o tabuleiro de vidro ocasionalmente para fins de limpeza. Lave o tabuleiro em água com detergente quente ou numa máquina de lavar louça.

8. O anel cilíndrico e chão do forno devem ser limpos regularmente para evitar a emissão de ruído excessivo. Basta limpar a superfície inferior do forno microondas com um detergente suave. O anel cilíndrico pode ser lavado com água com detergente morna ou numa máquina de lavar louça. Quando retirar o anel cilíndrico do chão da cavidade para o limpar, não se esqueça de o voltar a colocar na sua devida posição.
9. Retire os odores do seu forno microondas juntando uma chávena de água ao sumo e casca de um limão numa taça que possa ir ao forno microondas, e coloque-a no forno microondas e ligue-o durante 5 minutos. Limpe-o cuidadosamente e seque-o com um pano suave.
10. Contacte um revendedor quando for necessário substituir a lâmpada do forno microondas.
11. O forno microondas deve ser limpo regularmente, e quaisquer depósitos de alimentos devem ser removidos. A não manutenção do forno microondas num estado limpo pode originar a deterioração da sua superfície, o que pode afectar adversamente a duração da vida útil do aparelho, e originar um possível perigo.
12. Não descarte este aparelho no contentor do lixo doméstico; ele deve ser descartado num centro de descarte específico para o efeito indicado pelas autoridades municipais.



Recolha dos eletrodomésticos.

A diretiva Europeia 2002/96/CE referente à gestão de resíduos de aparelhos elétricos e eletrônicos (RAEE), prevê que os eletrodomésticos não devem ser escoados no fluxo normal dos resíduos sólidos urbanos. Os aparelhos desatualizados devem ser recolhidos separadamente para otimizar a taxa de recuperação e reciclagem dos materiais que os compõem e impedir potenciais danos para a saúde humana e para o ambiente. O símbolo constituído por um contêdor de lixo barrado com uma cruz deve ser colocado em todos os produtos por forma a recordar a obrigatoriedade de recolha separada.

Os consumidores devem contactar as autoridades locais ou os pontos de venda para solicitar informação referente ao local apropriado onde devem depositar os eletrodomésticos velhos.

DECLARAÇÃO DE CONFORMIDADE:

Este dispositivo está em conformidade com as exigências da Directiva de Baixa Tensão 2006/95/CE e os requisitos da directiva EMC 2004/108/CE.